

Ident. Dok.:

Bestimmt für internen Gebrauch und Lieferanten

Ausdruck unterliegt nicht dem Änderungsdienst.

Ⓐ Kolbenstangenbearbeitung nach STAB-Spec. 10028959, Tabelle 1

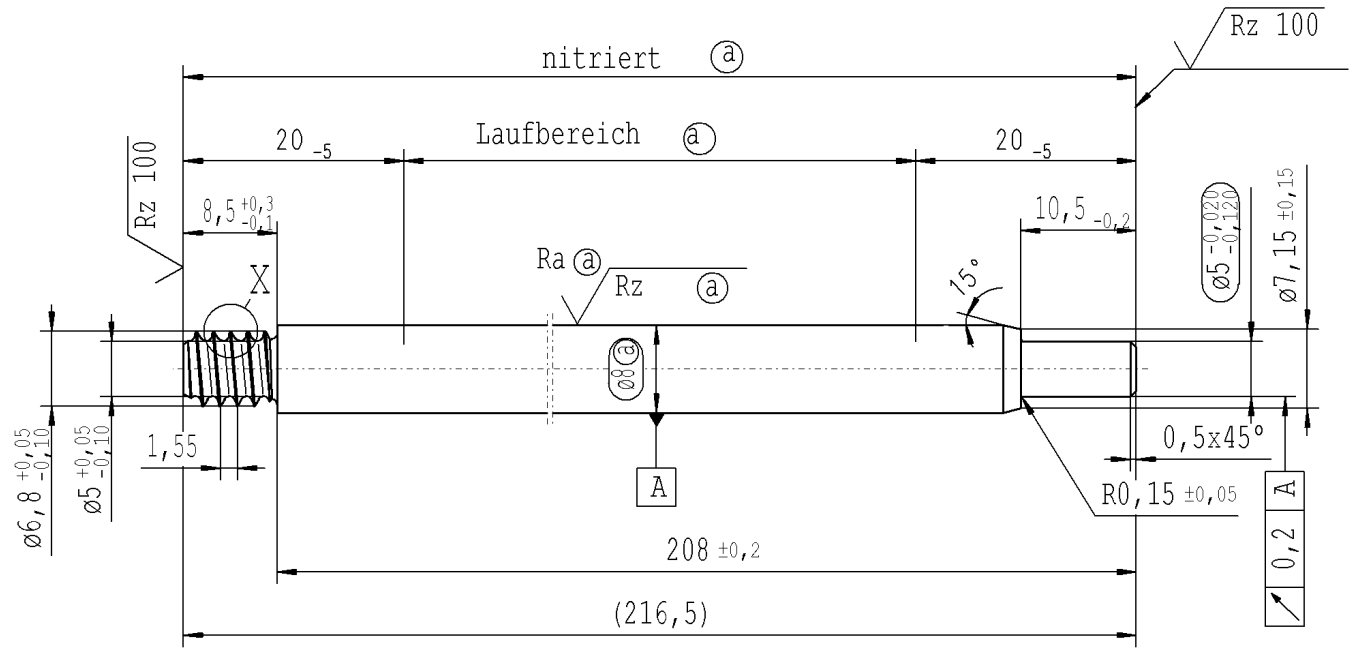

FREIGABE
für Lieferanten
Fa. Zhang Shi

vorgearbeitet :

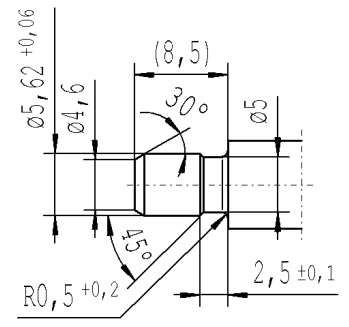

X 5:1

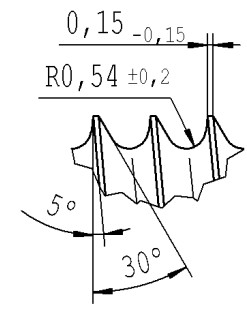

$\sqrt{Rz\ 25}$ ($\sqrt{Rz\ 100}$ $Ra\ \textcircled{a}$ $Rz\ \textcircled{a}$) $\swarrow +0,2$ $\searrow -0,2$

Umweltschutz nach STAB-Spec. 10005649

DE: X	EN: X	ES:	IT:	PR:	FR:	RO:	Dokument mit CAD erstellt; handschriftliche Änderungen unzulässig
neu	Zeichnungserstellung		Laufbereich				
alt	-		Härten				
Feld	-		F/4,5				
Dat./Name	03.03.2008 K.Marx		28.07.2010 Geisbüsch				
Änd. Nr.	-		581802				
Änd. St.	0		1				

Werkstoff:	1.1193 S45C JISG 4051
Werkstückkanten nach DIN ISO 13715	
Oberfläche	DIN ISO 1302
Ersatz für:	
STABILUS	

Maße ohne Maßeinheit in mm	Kennzeichnung wichtiger Merkmale
Maßstab: (Original DIN A3) 2:1	Maße ohne Toleranzangabe DIN ISO 2768 mK
Für dieses Dokument behalten wir uns alle Rechte vor, auch für den Fall der Patenterteilung / Gebrauchsmustereintragung. Vervielfältigungen, Weitergabe an Dritte und sonstige Verwertung sind ohne unsere Einwilligung unzulässig. Dieses Dokument verbleibt unser Eigentum.	

Gezeichnet	03.03.2008	K.Marx
Geprüft	28.07.2010	Klinkner
Dokument-Nr.:	10151065	
Material-Nr.:	005551	