

Diese Zeichnung ist unser Eigentum und darf ohne Genehmigung weder kopiert, noch Dritten Personen ausleihend, oder anderweitig mitzuteilen benutzt werden. (216 Ges. V. 1.6. 1998)
This drawing is our property, and must not, without our consent be copied, handed to other persons or otherwise misused.

Metrische Maßangaben in Millimeter/
Dimensions shown in millimeters

Werkstücke, wenn nicht anders angegeben, sind ohne Nacharbeiten zu liefern.
DIN ISO 1312, Außenkanten sind ohne Nacharbeiten zu liefern.
Werkstoffe, wenn nicht anders angegeben, sind ohne Nacharbeiten zu liefern.
DIN ISO 1312, Außenkanten sind ohne Nacharbeiten zu liefern.

1312	1312	1312	1312
geputzt/cleaned	geputzt/cleaned	geputzt/cleaned	geputzt/cleaned
√ Rz 1	√ Rz 6.3	√ Rz 25	√ Rz 100

零件号	(L)	(X)	零件号	(L)	(X)
P80022	195.5	183.5			
P80077	453	441			
P80078	101	89			
P80079	246	234			

√ Rz 25

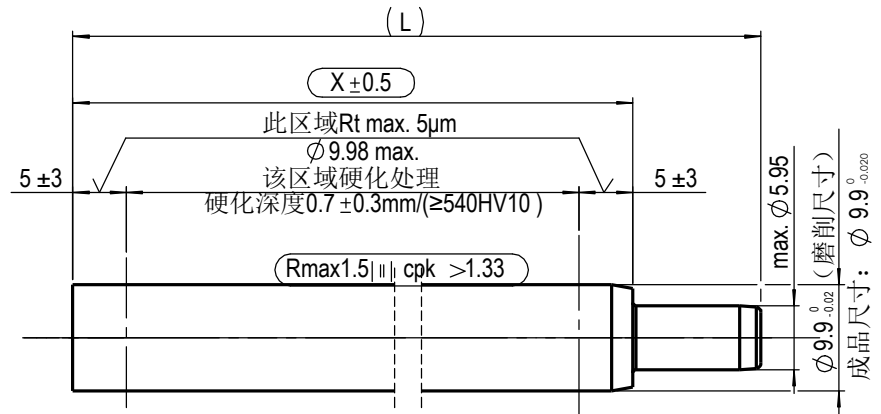

预加工尺寸(仅供参考)

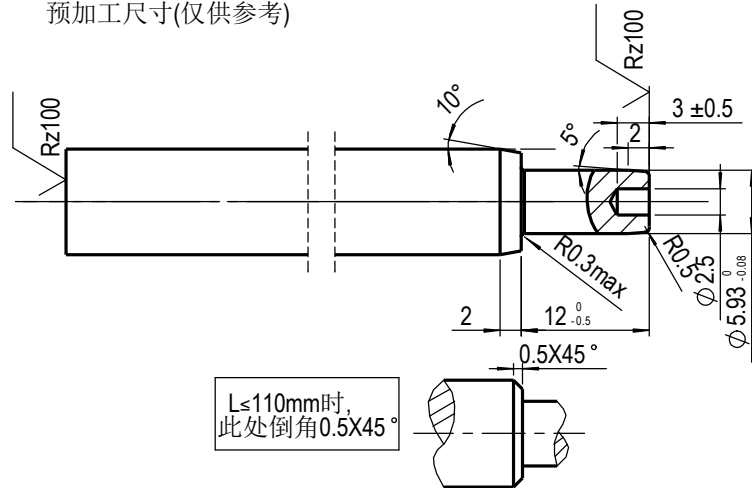

L ≤ 110mm时,
此处倒角0.5X45°

技术要求:

- 校直后X尺寸区域直线度小于 $X \times 0.002$
- 活塞杆表面黑色渗氮处理, 渗氮层厚度最小12um, 硬度 $\text{HV}0.05 \geq 500$, 要求满足DIN50021SS 144小时无锈蚀。

Kennz.: VA 04 03

- = Kontrollmaß / reference dimension
- () = Hilfsmaß / auxiliary dimension
- [] = Vorbearbeitungsmaß / pre-work dim.

SU _S PA	Ersetzt durch/ replaced by		Ausgabe, Datum, Verteiler/ edition, date, copies for	
	Ersatz für/ replacement for			
Werkstoff / material		Piston Rod		
Datum/date	Name	Bezeichnung/name		
13 05 13	ZT			
Maßstab/ scale	Method(e) E ISO 128	Blattnummer/sheet number	Teilenummer / part number	
1:1		P8116		