

Diese Zeichnung ist unser Eigentum und darf ohne Genehmigung weiter kopiert, noch Dritten Personen ausleihend, oder anderweitig missbräuchlich benutzt werden. (©16 Ges. v. 1.6.1998)

This drawing is our property, and must not, without our consent be copied, handed to other persons or otherwise misused.

Metrische Maßangaben in Millimeter / dimensions shown in millimeters

零件号	°(L)	(X)	表面处理	零件号	(L)	(X)	表面处理
P80013	170.5	161.5	渗氮				
P80015	303.5	294.5	渗氮				
P80017	167.5	158.5	渗氮				
P80019	252	243	渗氮				
P80024	107.5	98.5	渗氮				
P80025	129.5	120.5	渗氮				
P80026	307.5	298.5	渗氮				
P80039	317.5	308.5	渗氮				
P80070	266.5	257.5	渗氮				
P80081	132.5	123.5	渗氮				

Werkstücke, wenn nicht anders angegeben, ohne Kanten- und Innenkanten-Rundung
DIN ISO 13715, Außenkanten-Rundung
Werkstücke, wenn nicht anders angegeben, ohne Kanten- und Innenkanten-Rundung
DIN ISO 13715, Außenkanten-Rundung

W	√	Rz 1
W	√	Rz 6.3
W	√	Rz 25
W	√	Rz 100
W	√	geputzt/cleaned

Index	Inssuer	Data	Approved by	symbol	ECN No.	Description of change
版本号	编制	日期	认可	更改标识		更改内容

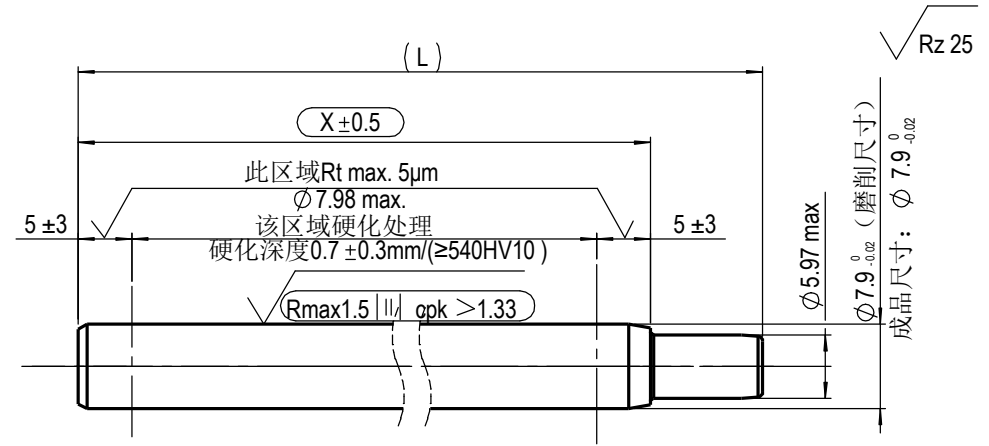

预加工尺寸(仅供参考)

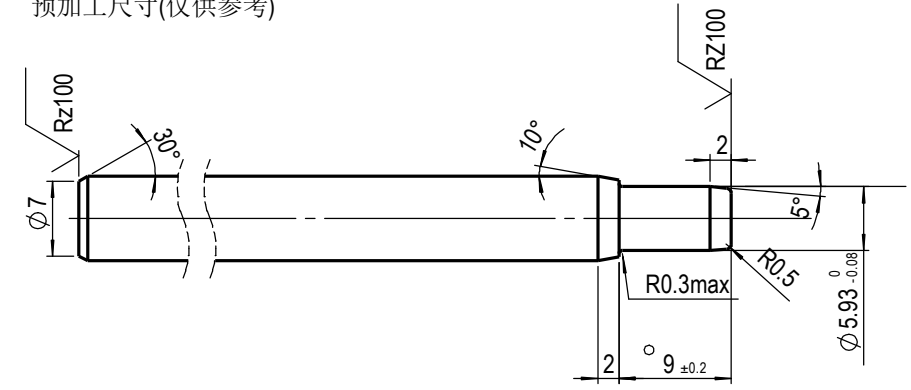

技术要求:

- 1.校直后X尺寸区域直线度小于X×0.002
- 2.活塞杆表面黑色渗氮处理, 渗氮层厚度最小12µm, 硬度HV0.05>=500, 要求满足DIN50021SS 144小时无锈蚀。

Kennz.: VA 04 03

- = Kontrollmaß / reference dimension
- () = Hilfsmaß / auxiliary dimension
- [] = Vorbearbeitungsmaß / pre-work dim.

	Ersetzt durch / replaced by		Ausgabe, Datum, Verteiler / edition, date, copies for	
	Ersatz für / replacement for			
	Werkstoff / material		C35R (DIN EN 10277-5)	
Datum / date	Name	Bezeichnung / name		
13 09 13	JPWu	Piston rod (D8/B0)		
Maßstab / scale	Method(e) / ISO 128	Blattnummer / sheet number	Teilenummer / part number	Index
1:1		P8101		00