

√ Rz 25

Diese Zeichnung ist unser Eigentum und darf ohne Genehmigung weiter kopiert, noch Dritten Personen ausleihend, oder anderweitig unbrauchbar benutz werden. (1916 Ges. v. 1.6.1998)

Meterschmick Maßangaben in Millimeter/ dimensions shown in millimeters

零件号	(L)	(X)	表面处理
P80004	461	439.5	渗氮
P80005	215	193.5	渗氮
P80021	248.5	227	渗氮
P80033	155	133.5	渗氮
P80035	250	228.5	渗氮
P80040	190	168.5	渗氮
P80044	125	103.5	渗氮
P80046	110	88.5	渗氮
P80074	150	128.5	渗氮
P80075	506	484.5	渗氮
P80084	120	98.5	渗氮
P80086	285	263.5	渗氮
P80091	135	113.5	渗氮
P80092	300	278.5	渗氮
P80103	455	433.5	渗氮
P80109	275	253.5	渗氮

Werkstückdaten, wenn nicht anders angegeben: edge of hole/circle, unless otherwise indicated
DIN ISO 13715 Außenradien/radius edges
DIN ISO 1302 geputzt/cleaned

√ Rz 1	√ Rz 6.3	√ Rz 25	√ Rz 100
--------	----------	---------	----------

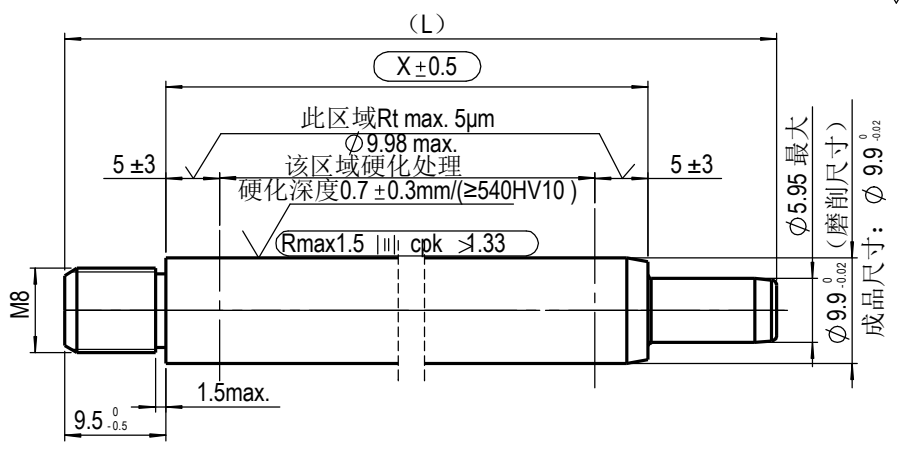

预加工尺寸(仅供参考)

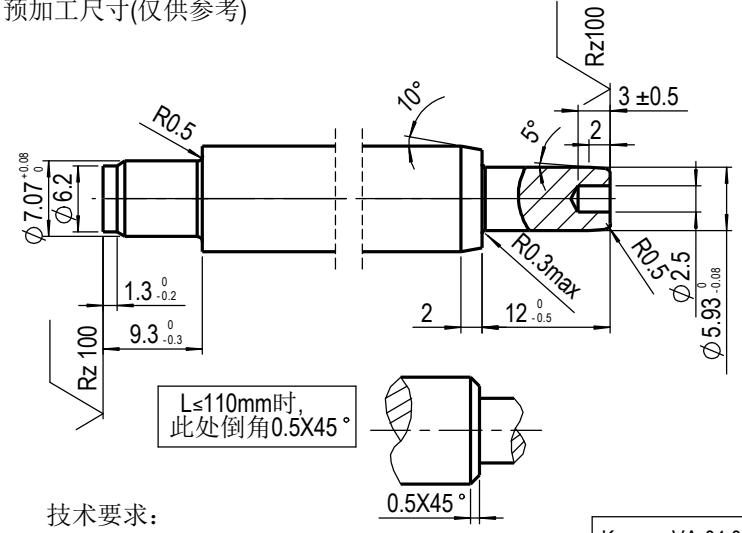

技术要求:

- 校直后X尺寸区域直线度小于 $X \times 0.002$
- 活塞杆表面黑色渗氮处理, 渗氮层厚度最小12um, 硬度 $\text{HV}0.05 \geq 500$, 要求满足DIN50021SS 144小时无锈蚀。

Kennz.: VA 04 03

○ = Kontrollmaß / reference dimension
 () = Hilfsmaß / auxiliary dimension
 [] = Vorbearbeitungsmaß / pre-work dim.

	Ersetzt durch / replaced by		Ersatz für / replacement for		Ausgabe, Datum, Verteiler / edition, date, copies for
	051 1022-L		051 1022-L		
	Werkstoff / material		C35R (DIN EN 10277-5)		Piston Rod(D10/M8)
Datum/date	Name	Bezeichnung/name			
09/01/13	ZT				
Maßstab/scale	Method(e) E ISO 128	Blattnummer/sheet number	Teilenummer / part number	Index	Änderung nur mit CAD / modification only with CAD
1:1		P8105		00	