

Lfd. Nr.	Material-Nr.				A	B	F
	Oberflächenbehandlung nach STAB-Spec. 10006248						
	Tabelle IV Nislide schwarz	Tabelle VIII Nislide schwarz	Tabelle X Nislide "G"	Tabelle XVI Nislide schwarz			
1	7022PY		7022PY		240	10.5	1
2	7057PI		7057PI		267	10.5	1
3	8867PT		8867PT		87	10.5	1
4	2872KZ			2872KZ	133	10.5	1
5	654145				159	10.5	1
6	428291		428291		92	10.5	1
7		563329			207	10.5	1
8	735652		735652		94	10.5	1
9		872123			120	10.5	1
10	078168			078168	291	10.5	1
11	652246				228	22.5	2
12	323862				219	10.5	1
13	627392				225	22.5	2
14	827916				213	10.5	1
15		940485			186	10.5	1
16	480653				168	10.5	1
XX	XXXXXX				138	10,5	1

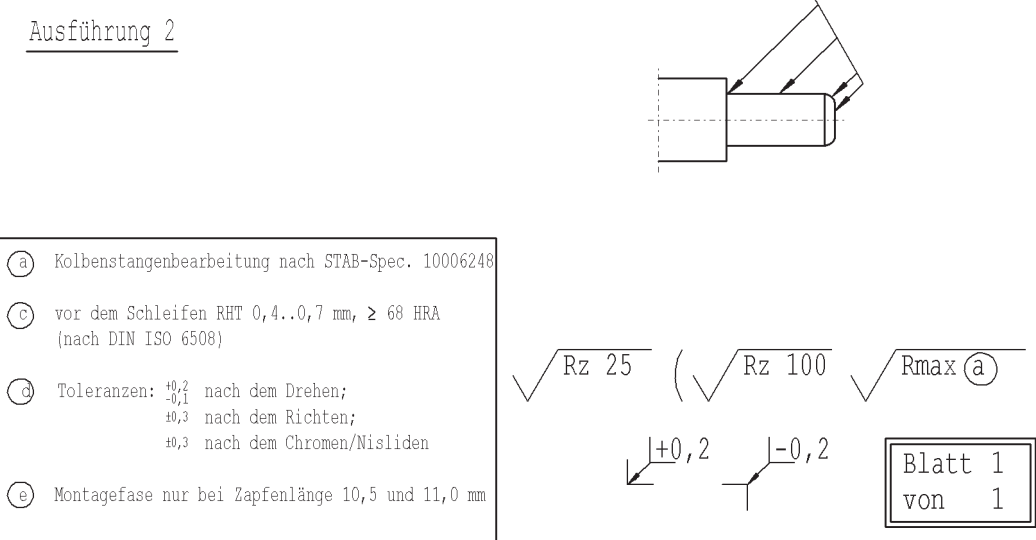

- (a) Kolbenstangenbearbeitung nach STAB-Spec. 10006248
- (c) vor dem Schleifen RHT 0,4..0,7 mm, ≥ 68 HRA (nach DIN ISO 6508)
- (d) Toleranzen:  $\begin{matrix} +0,2 \\ -0,1 \end{matrix}$  nach dem Drehen;  
 $\begin{matrix} +0,3 \\ +0,3 \end{matrix}$  nach dem Richten;  
 $\begin{matrix} +0,3 \\ +0,3 \end{matrix}$  nach dem Chromen/Nisliden
- (e) Montagefase nur bei Zapfenlänge 10,5 und 11,0 mm

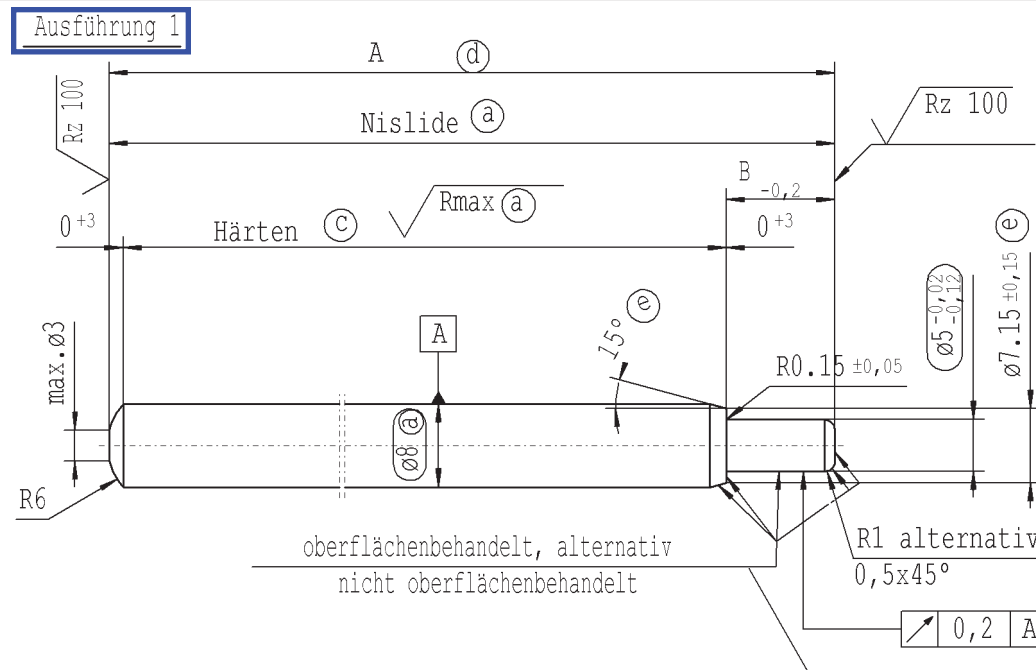
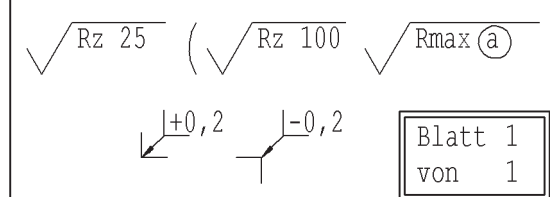

Umweltschutz nach STAB-Spec. 10005649

DE: X	EN: X	ES: X	IT:	PR:	FR:	RO: X	Dokument mit CAD erstellt; handschriftliche Änderungen unzulässig			Werkstoff:	Maße ohne Maßeinheit in mm	Kennzeichnung wichtiger Merkmale	Gezeichnet	Datum	Name
neu	oberflächenbehandelt ...			0,5x45° alternativ R1	R1 alternativ 0,5x45°	Ausf.	-	Tab.XVI	rum. Version erstellt	Mat.Nr. 010731			18.04.2001	Süß	
alt	-			0,5x45°	0,5x45° alternativ R1	-	verchromt	-	-		Maßstab: (Original DIN A3) 2:1	Maße ohne Toleranzangabe DIN ISO 2768-mK	Gepüft	01.06.2016	Milles
Feld	D-E/1-3			D/1	D/1	-	-	-	-	Werkstückkanten nach DIN ISO 13715	Für dieses Dokument behalten wir uns alle Rechte vor, auch für den Fall der Patenterteilung / Gebrauchsmustereintragung. Vervielfältigungen, Weitergabe an Dritte und sonstige Verwertung sind ohne unsere Einwilligung unzulässig. Dieses Dokument verbleibt unser Eigentum.		Dokument-Nr.:	10016403	
Dat./Name	09.06.2006 Schönberger			20.05.2008 Hein	29.01.2009 Hein	20.09.2013 Höfer	19.11.2015 Höfer	01.06.2016 Jablonski		Oberfläche DIN EN ISO 1302			Material-Nr.:		
Änd. Nr.	550635			565543	570887	607040	630735	637368		Ersatz für:					
Änd. St.	6			7	8	9	10	11		<b>STABILUS</b>	<b>KOLBENSTANGE</b>				

VERTRAULICH! Bestimmt nur für internen Gebrauch  
 Ident. Dok.:  
 Erstellungsdatum: 6/6/2016 - 10:47