

其余: $\sqrt{1.6}$

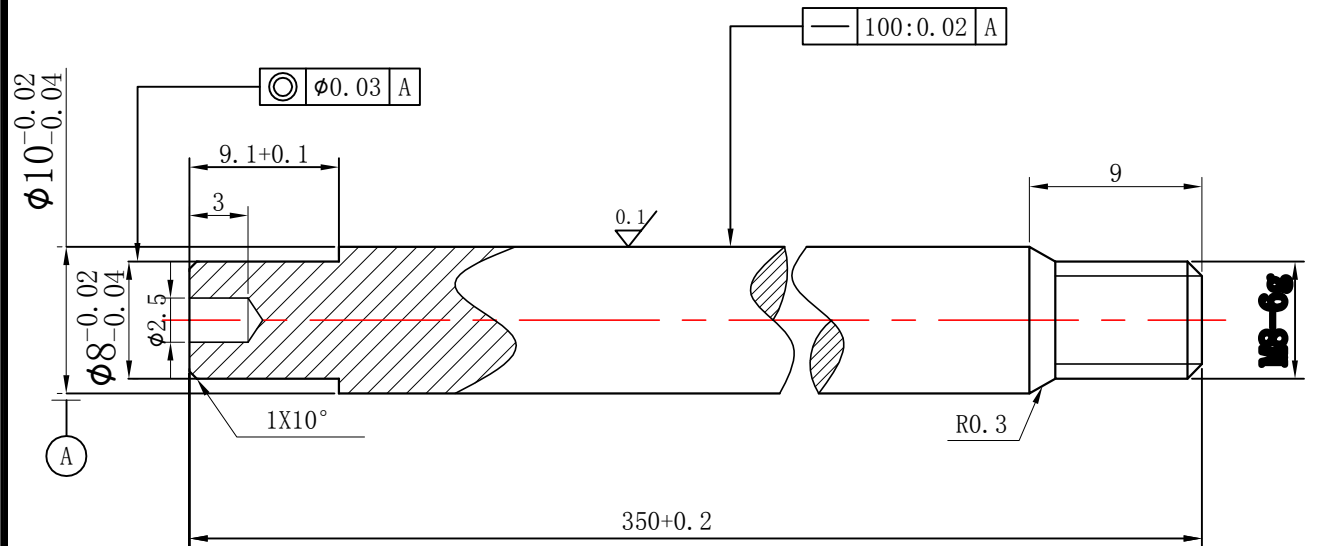

技术要求

- 1 锐边倒圆 $R0.3 \sim 0.5$
- 2 表面处理: QPQ 应光洁、无碰划伤、色差、红锈等缺陷
- 3 表面硬度: 维氏硬度 $HV550 \sim 600$
- 4 盐雾试验: 中性盐雾试验144小时后, 无肉眼可见锈斑

借(通)用件登记

描 图

描 校

未注尺寸公差

$0.5 \sim 6$ $>6 \sim 30$ $>30 \sim 120$ $>120 \sim 400$

旧底图总号

± 0.1 ± 0.2 ± 0.3 ± 0.5

签 字

名称

活塞杆

标记

处数

更改文件号

签 字

日期

图号

2010891M89-350QPQ

日 期

绘制

贾蓉

批准

材
料

45#

比例

2015-8-13

校核

GB699-88

无锡骏逸通用设备有限公司