

受控
Control

√ Rz 25

Diese Zeichnung ist unser Eigentum und darf ohne Genehmigung weder kopiert, noch dritten Personen ausgehändigt, oder andernweitig mißbräuchlich benutzt werden. (1/18 Ges. v. 1.6.1909)

This drawing is our property, and must not, without our consent be copied, handed to other persons or otherwise misused.

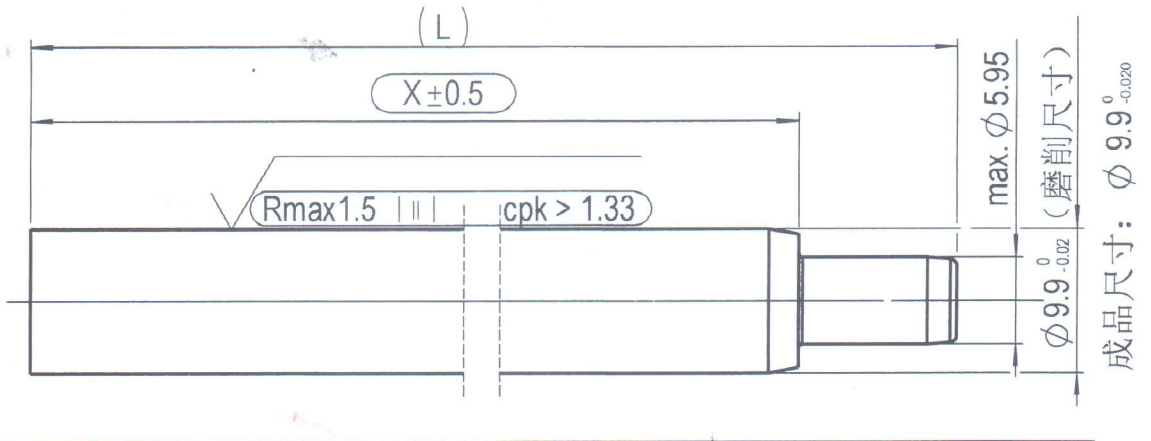

成品尺寸: Ø 9.9⁰_{-0.020}

Metrisch/metric
Maßangaben in Millimetern/
dimensions shown in millimeters

预加工尺寸(仅供参考)

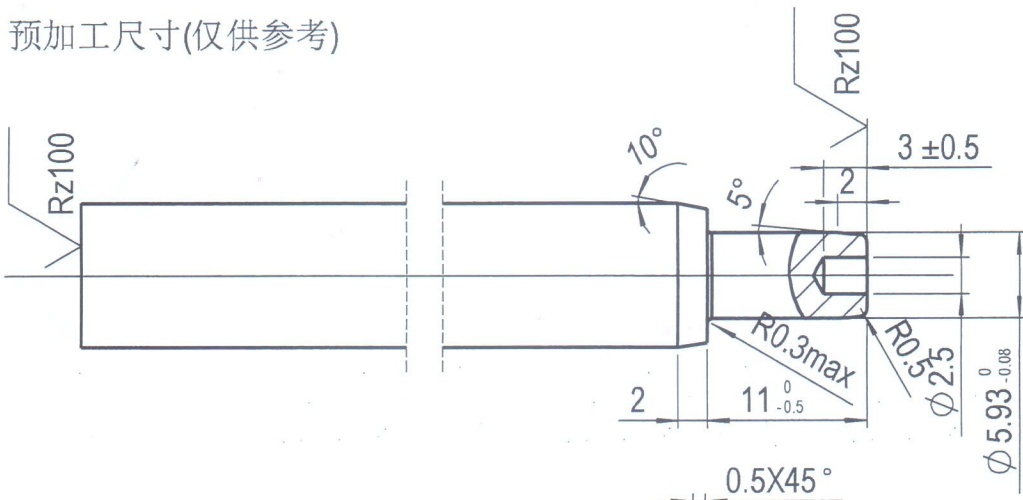

L ≤ 110mm 时,
此处倒角 0.5X45°

技术要求:

- 校直后X尺寸区域直线度小于X*0.002
- 活塞杆表面黑色渗氮处理, 渗氮层厚度最小12um, 硬度HV0.05 >= 500, 要求满足 DIN50021SS 144小时无锈蚀。

编制 徐连平 17.1.18
审核 王如波 2017.2.15
批准 孙博 2017.2.15

Kennz.: VA 04 03

- = Kontrollmaß / reference dimension
- () = Hilfsmaß / auxiliary dimension
- [] = Vorbearbeitungsmaß / pre-work dim.

Weißlackkanten, wenn nicht anders angegeben/edge of workpiece unless otherwise indicated
DIN ISO 13715, Außenkanten/outside edges L±0.2
DIN ISO 1302
geputzt/cleaned

01	LpXu	2017/01/18	TZhang	○	ECN-IA -PE-289	删除活塞杆表面 硬化处理要求
No.	Issuer	Date	Approved by	Mark symbol	ECN No.	Description of change

SU ₅ PA	Ersetzt durch/ replaced by		Ausgabe, Datum, Verteiler/ edition, date, copies for	
	Ersatz für/ replacement for		Distributing Department (NO.)	
	Werkstoff/ material		Distributing Date	
C35R		2017-02-28		
Datum/Date	Name	Bezeichnung/name		
18 01 17	LpXu	Piston rod (D10 / B0)		

Maßstab/ scale	Method(e) E ISO 128	Blattnummer/sheet number	Teilenummer/part number	Index	Änderung nur mit CAD/ modification only with CAD
1:1		051 8141		01	