

受控  
Control

√ Rz 25

Diese Zeichnung ist unser Eigentum und darf ohne Genehmigung weder kopiert, noch dritten Personen ausgedruckt, oder anderweitig mißbräuchlich benutzt werden. (Z18 Ges. v. 1.6.1909)  
This drawing is our property, and must not, without our consent be copied, handed to other persons or otherwise misused.

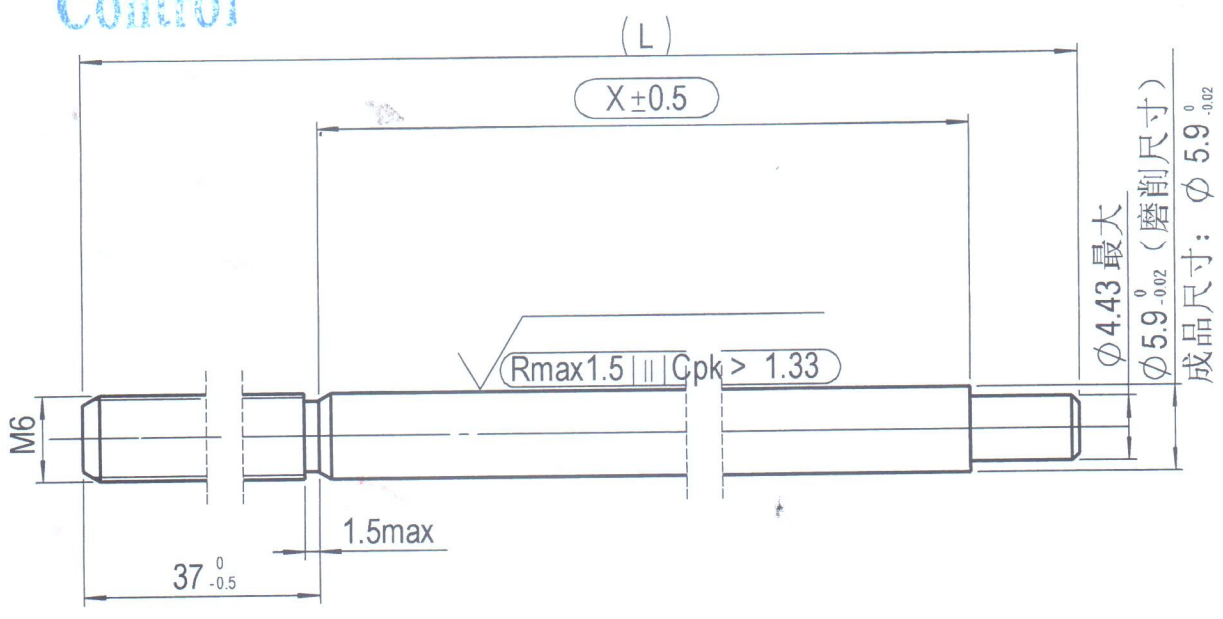

预加工尺寸(仅供参考)

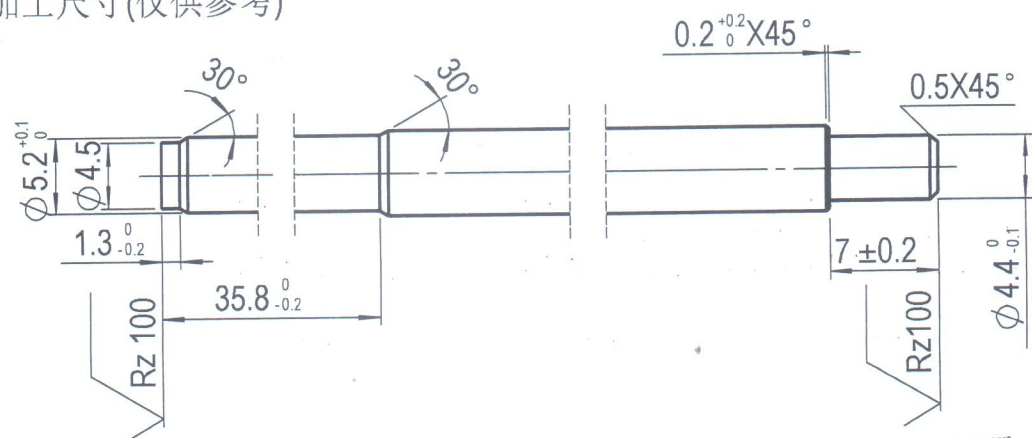

Meiße/metric  
Maßangaben in Millimeter/  
dimensions shown in millimeters

技术要求:

- 1.校直后X尺寸区域直线度小于X\*0.002
- 2.活塞杆表面黑色渗氮处理, 渗氮层厚度最小12um,硬度HV0.05>=500,要求满足DIN50021SS 144小时无锈蚀。

编制 张政  
审核 张政 2017.2.15  
批准 张政 2017.2.15

Kennz.: VA 04 03

- = Kontrollmaß / reference dimension
- ( ) = Hilfsmaß / auxiliary dimension
- [ ] = Vorbearbeitungsmaß / pre-work dim.

Werkstückkanten, wenn nicht anders angegeben/edge of workpiece unless otherwise indicated  
DIN ISO 13715, Außenkanten/outside edges  
DIN ISO 1302  
geputzt/cleaned

01	SAn	2017/01/18	TZhang	ECN-IA-PE-289	删除活塞杆表面硬化处理要求	
Index	Issuer	Date	Approved by	Mark Symbol	ECN No.	Description

**SUSPA**

Ersetzt durch/replaced by  
Ersatz für/replacement for  
Werkstoff/material  
C35R(DIN EN 10227-5)

Datum/Date  
18 01 17

Name  
SAn

Bezeichnung/name  
Piston Rod (D6/M6)

Maßstab/scale  
1:1

Method(e) E  
ISO 128

Blattnummer/sheet number  
051 8127

Teilenummer/part number

Index  
01

Änderung nur mit CAD/modification only with CAD

Ausgabe, Datum, Verteiler/edition, date, copies for  
Distributing Department(NO.)  
2017-02-28  
Distributing Date