

受控
Control

Diese Zeichnung ist unser Eigentum und darf ohne Genehmigung weder kopiert, noch dritten Personen ausgehändigt, oder anderweitig missbräuchlich benutzt werden. (Y18 Cees v. 1.6.15/09)
This drawing is our property, and must not, without our consent be copied, handed to other persons or otherwise misused.

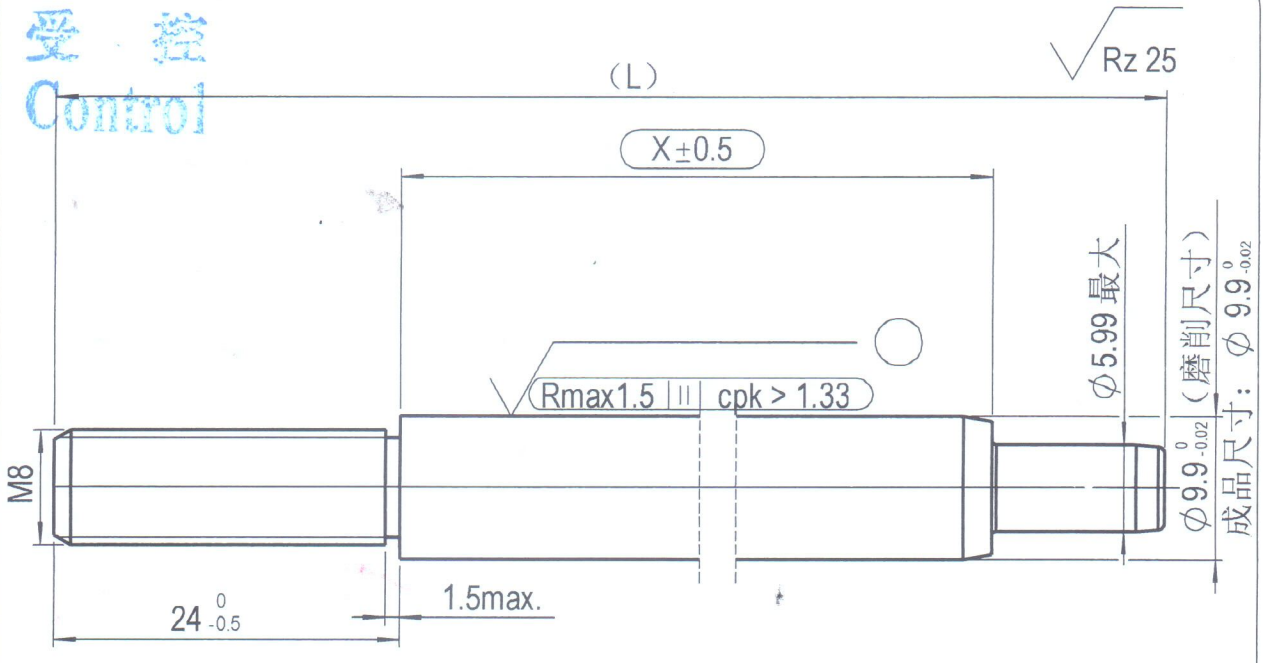

预加工尺寸(仅供参考)

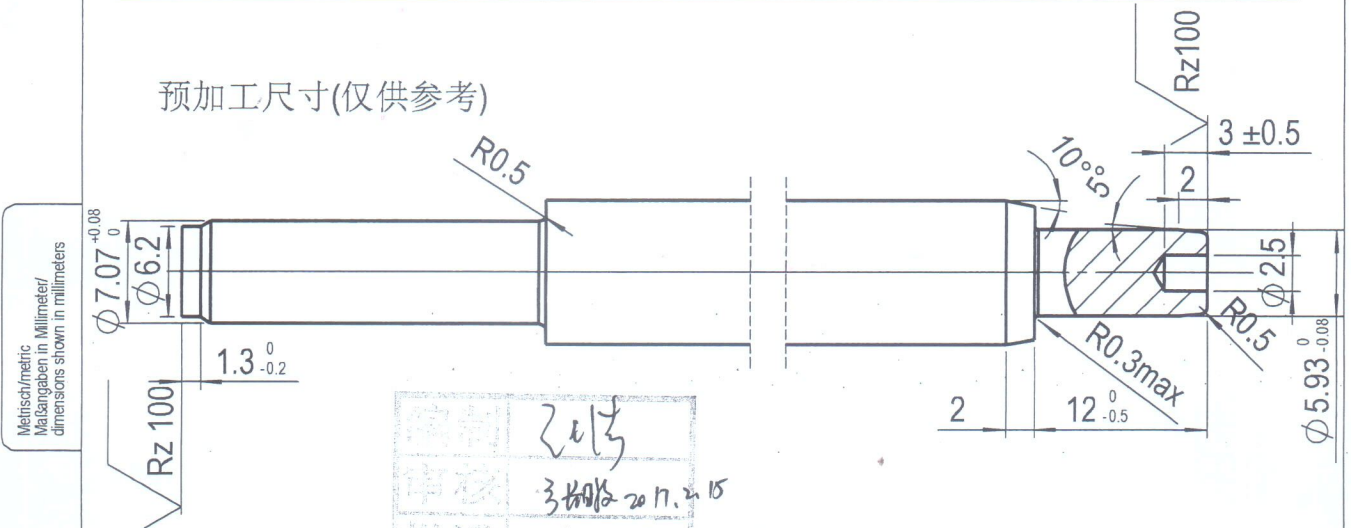

技术要求:

1. 活塞杆表面黑色渗氮处理, 渗氮层厚度最小12um, 硬度HV0.05>=500, 要求满足DIN50021SS 144小时无锈蚀。

2. 校直后X尺寸区域直线度小于X*0.002

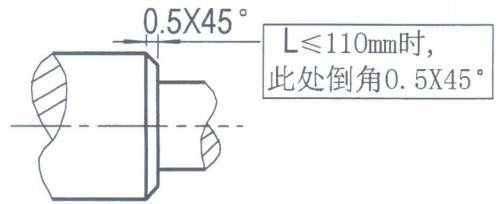

Werkstückkanten, wenn nicht anders angegeben/edge of workpiece unless otherwise indicated
L=0.2
1-2, Innenkanten/inside edges
1-2, Außenkanten/outside edges
geputzt/cleaned

√	√	√	√
√	√	√	√
√	√	√	√
√	√	√	√

01	ZH	2017/01/16	ZT	○	ECN-IA -PE-289	删除活塞杆表面 硬化处理要求
No.	Issuer	Date	Approved by	Mark symbol	ECN No.	Description of change

Kennz.: VA 04 03
 ○ = Kontrollmaß / reference dimension
 () = Hilfsmaß / auxiliary dimension
 [] = Vorbearbeitungsmaß / pre-work dim.

SUSPA

Ersetzt durch/replaced by: **C35R(DIN EN 10277-5)**

Ersatz für/replacement for: **C35R(DIN EN 10277-5)**

Werkstoff/material: **C35R(DIN EN 10277-5)**

Datum/Date	Name	Bezeichnung/name
16 01 17	ZH	Piston Rod (D10/M8/L24)

Maßstab/scale: **1:1**

Method(e) E: **ISO 128**

Blattnummer/sheet number: **051 8123**

Teilenummer/part number: **051 8123**

Index: **01**

Ausgabe, Datum, Verteiler/edition, date, copies for: **2017-02-28**

发放部门(代号) **0511**
 Distributing Department(No.)
 发放日期 **2017-02-28**
 Distributing Date

Änderung nur mit CAD/modification only with CAD