

Diese Zeichnung ist unser Eigentum und darf ohne Genehmigung weder kopiert, noch dritten Personen ausgehändigt, oder anderweitig in irgendeiner Weise benutzt werden. (18 Ges. v. 1.6.1993)

This drawing is our property, and must not, without our consent be copied, handed to other persons or otherwise misused

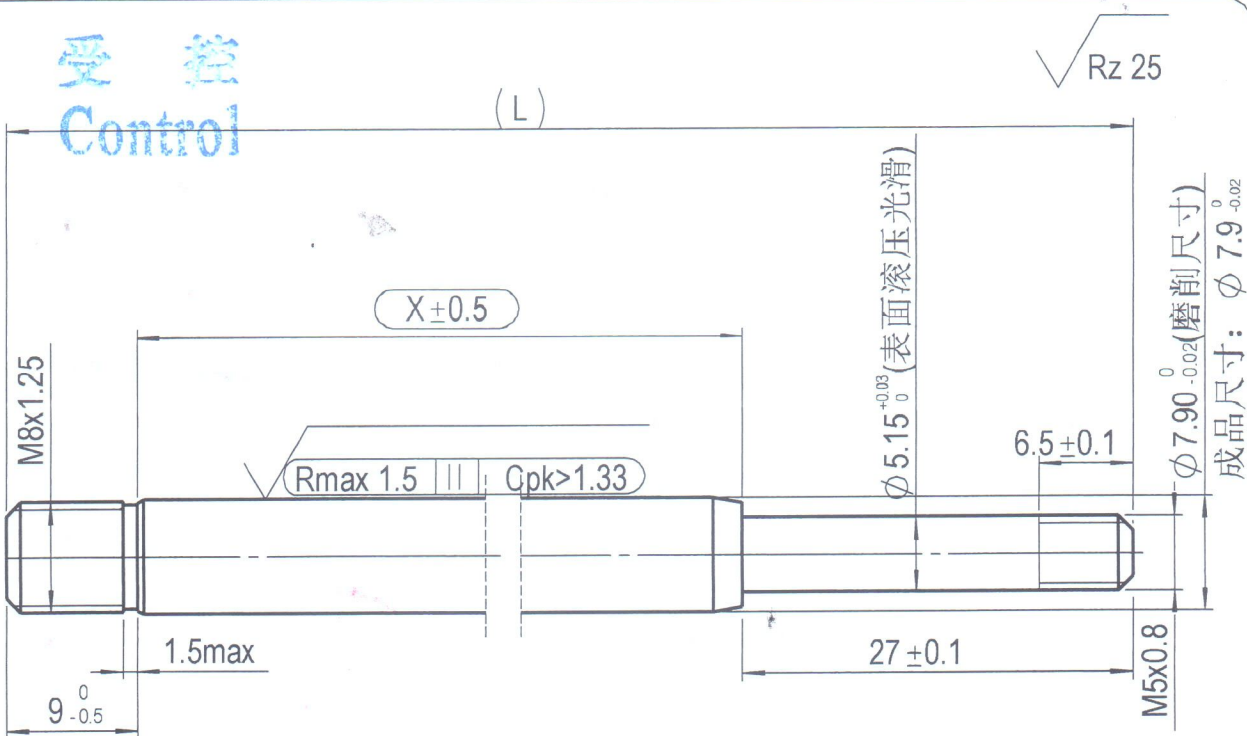

预加工尺寸(仅供参考)

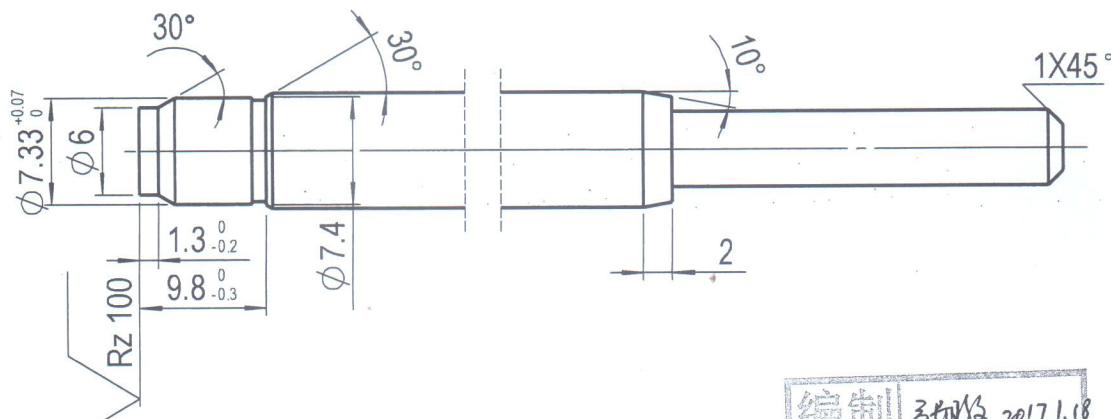

技术要求:

- 校直后X尺寸区域直线度小于X*0.002
- 活塞杆表面黑色渗氮处理, 渗氮层厚度最小12um, 硬度HV0.05>=500, 要求满足DIN50021SS 144小时无锈蚀。

编制: 300/2 2017.1.18
 审核: 200/4 17.2.16
 批准: 200/1 2017.11.6

Kennz.: VA 04 03

- = Kontrollmaß / reference dimension
- () = Hilfsmaß / auxiliary dimension
- [] = Vorbearbeitungsmaß / pre-work dim.

Werkstoffkanten, wenn nicht anders angegeben/edge of workpiece unless otherwise indicated
 DIN ISO 13715, Außenkanten/outside edges 1-0.2, Innenkanten/inside edges 1-0.2

W	√	√ Rz 1
W	√	√ Rz 6.3
W	√	√ Rz 25
W	√	√ Rz 100
W	√	geputzt/cleaned
DIN ISO 1302		

SUSPA

Ersetzt durch/replaced by
 Ersatz für/replacement for 051 1032-L
 Werkstoff/material C35R(DIN EN 10277-5)

Datum/Date	Name	Bezeichnung/name
16 08 16	ZT	Piston Rod(D8/M8/M5)

发放部门(代号) 200/4
 Distributing Department(NO.)
 发放日期 2017-02-28
 Distributing Date

Ausgabe, Datum, Verteiler/edition, date, copies for

Maßstab/scale 1:1	Method(e) E ISO 128	Blattnummer/sheet number 051 8111	Teilenummer/part number	Index 01	Änderung nur mit CAD/modification only with CAD
-------------------	---------------------	-----------------------------------	-------------------------	----------	---