

√ Rz 25

Diese Zeichnung ist unser Eigentum und darf ohne Genehmigung weder kopiert, noch dritten Personen ausgehändigt, oder anderweitig mißbräuchlich benutzt werden. (1/18 Ges. v. 1.6.1909)

This drawing is our property, and must not, without our consent be copied, handed to other persons or otherwise misused.

Metrisch/metric
Maßangaben in Millimeter/
dimensions shown in millimeters

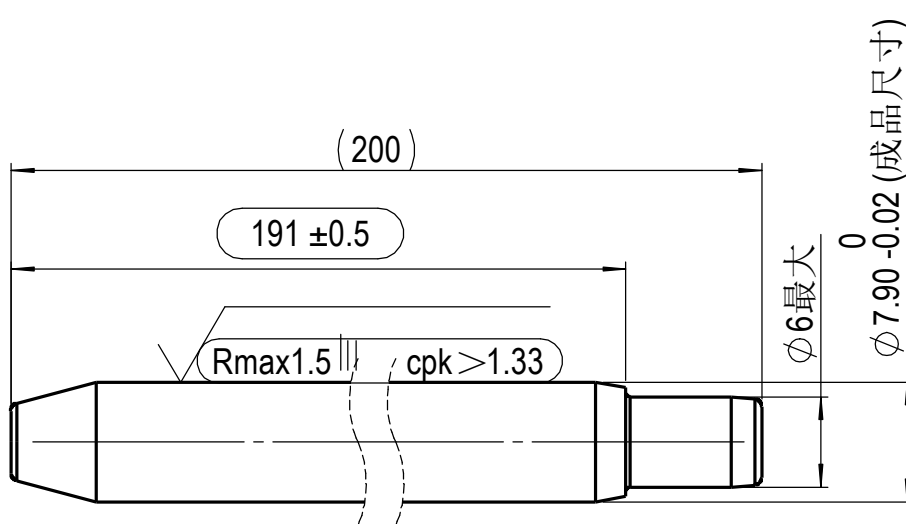
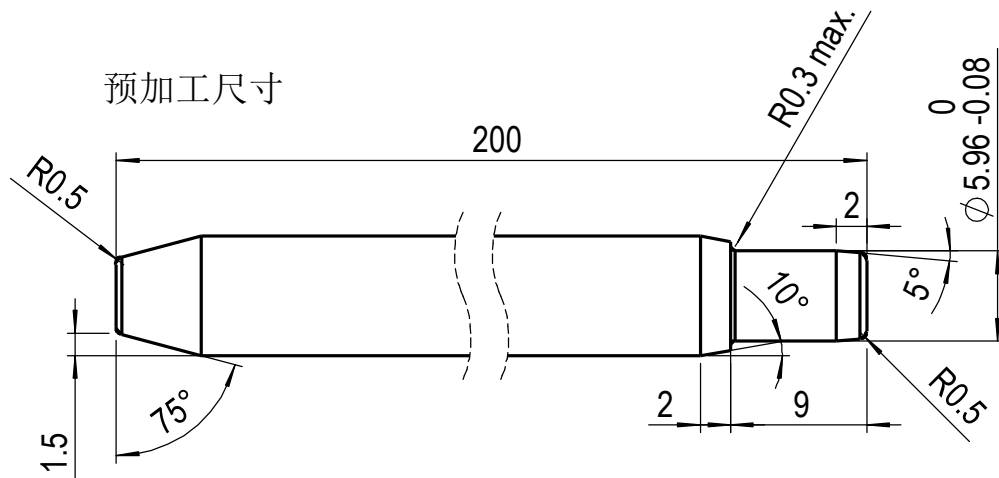

技术要求:

- 1.校直后191尺寸区域直线度小于191*0.002
- 2.活塞杆表面黑色渗氮处理, 渗氮层厚度最小12um, 硬度HV0.05>=500, 要求满足DIN50021SS 144小时无锈蚀。

Kennz.: VA 04 03

- = Kontrollmaß / reference dimension
- () = Hilfsmaß / auxiliary dimension
- [] = Vorbearbeitungsmaß / pre-work dim.

Werkstückkanten, wenn nicht anders angegeben, von der Werkstückoberfläche aus, wenn nicht anders angegeben, von der Werkstückoberfläche aus
DIN ISO 13715, Außenkanten/inside edges

√	√	√	√
geputzt/cleaned	Rz 100	Rz 25	Rz 6,3
√	√	√	√

SUSPA

Ersetzt durch/
replaced by

Ersatz für/
replacement for

Werkstoff/
material 45#钢(GB/T699)

Datum/Date

Name

Bezeichnung/name

15 02 17

xqwu

防错样件活塞杆(16-2系列)

Maßstab/
scale

1:1

Method(e) E
ISO 128

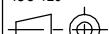

Blattnummer/sheet number

Teilenummer/part number

Index:

Änderung nur mit CAD/
modification only with CAD

Ausgabe, Datum, Verteiler/
edition, date, copies for