

Diese Zeichnung ist unser Eigentum und darf ohne Genehmigung weder kopiert, noch dritten Personen ausgehändigt, oder anderweitig mißbräuchlich benutzt werden. (1/18 Ges. v. 1.6.1909)

This drawing is our property, and must not, without our consent be copied, handed to other persons or otherwise misused.

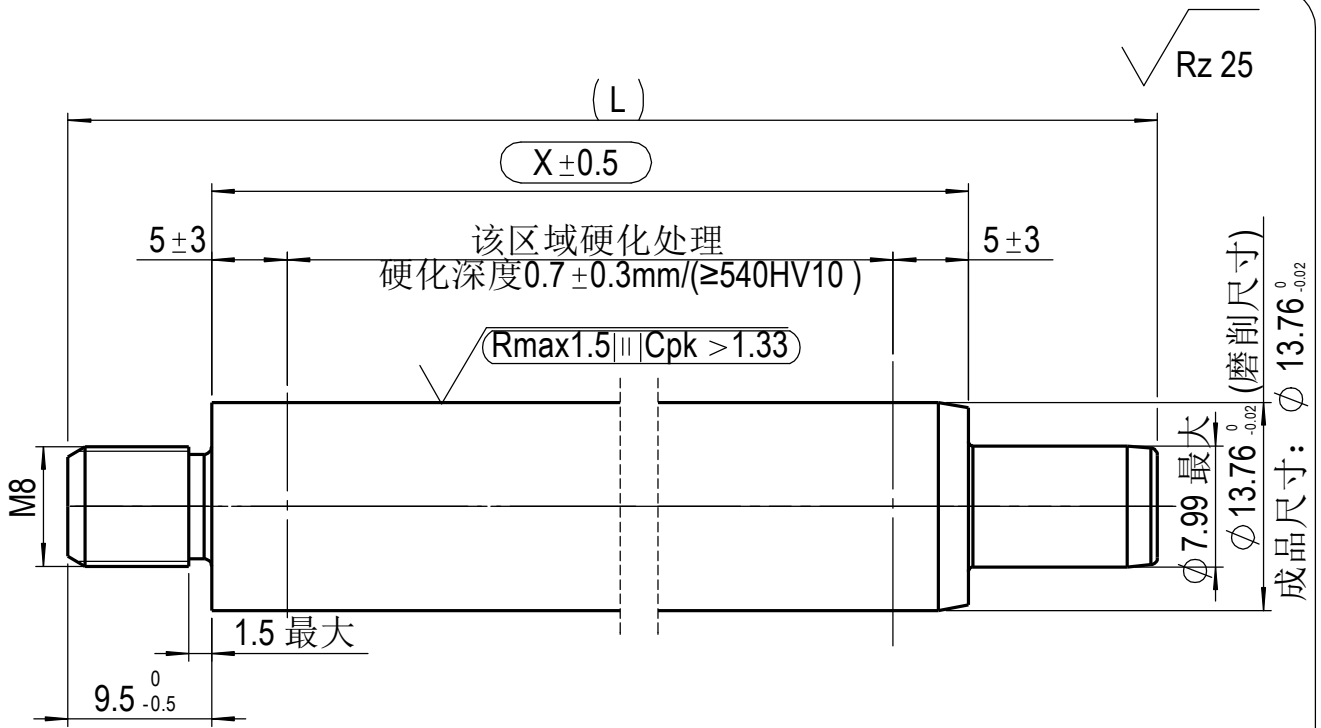

预加工尺寸(仅供参考)

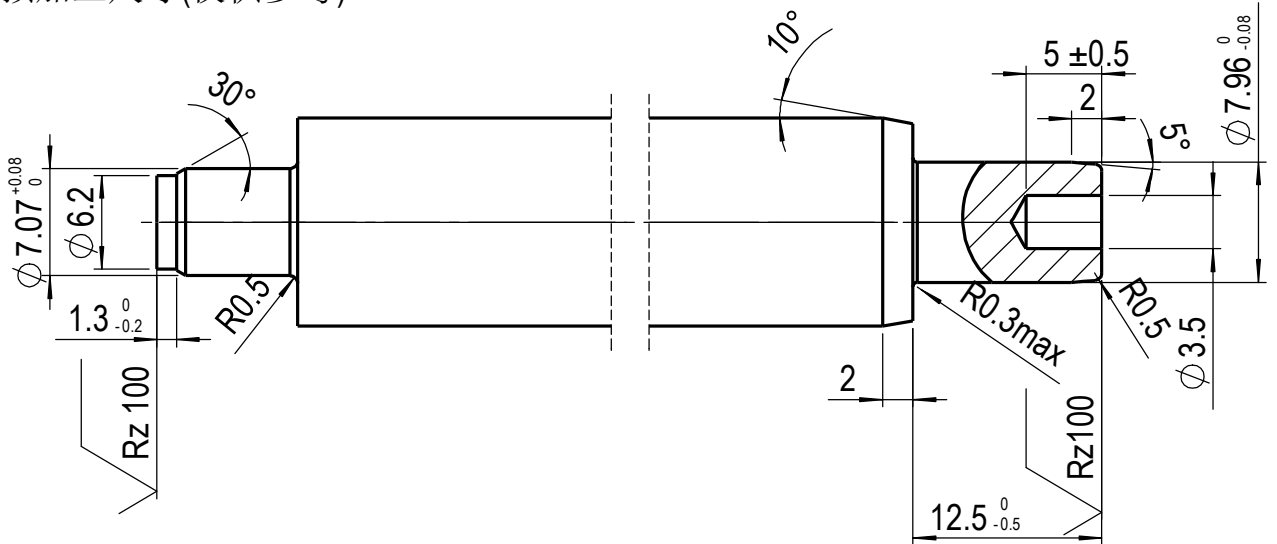

技术要求:

- 校直后X尺寸区域直线度小于X*0.002
- 活塞杆表面黑色渗氮处理, 渗氮层厚度最小12um, 硬度HV0.05>=500, 要求满足DIN50021SS 144小时无锈蚀。

Kennz.: VA 04 03

- = Kontrollmaß / reference dimension
- () = Hilfsmaß / auxiliary dimension
- [] = Vorbearbeitungsmaß / pre-work dim.

Werkstückkanten, wenn nicht anders angegeben, von der Werkstückoberfläche aus, sonst wie angegeben
DIN ISO 13715, Außenkanten/inside edges +0.2
-0.2, Innenkanten/inside edges

Werkstückkanten, wenn nicht anders angegeben, von der Werkstückoberfläche aus, sonst wie angegeben	W	W	W	W
DIN ISO 1302	geputzt/cleaned	Rz 100	Rz 6.3	Rz 1



Ersetzt durch/ replaced by		051 1037-L		Ausgabe, Datum, Verteiler/ edition, date, copies for	
Ersatz für/ replacement for		C35R(DIN EN 10277-5)			
Datum/Date	Name	Bezeichnung/name			
02 04 13	JPWu	Piston Rod(D14/M8)			
Maßstab/ scale	Method(e) E ISO 128	Blattnummer/sheet number	Teilenummer/part number	Index	Änderung nur mit CAD/ modification only with CAD
1:1		051 8107		00	