

预加工尺寸(仅供参考)

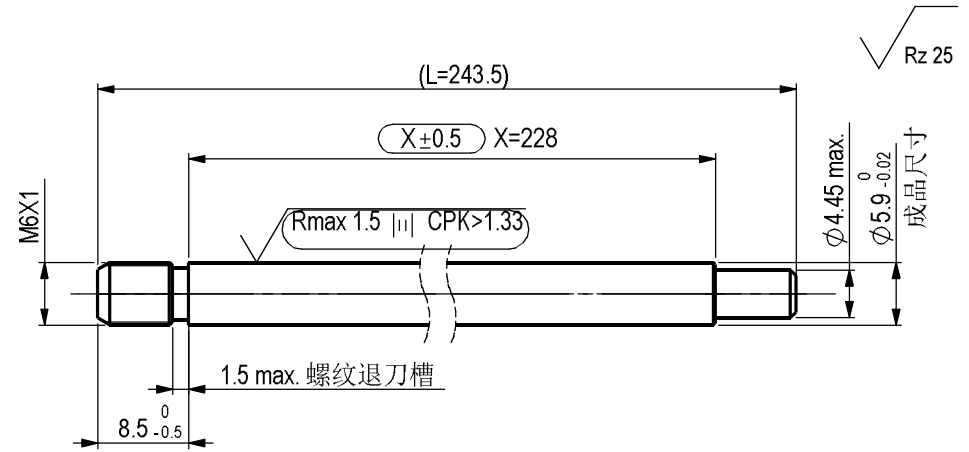
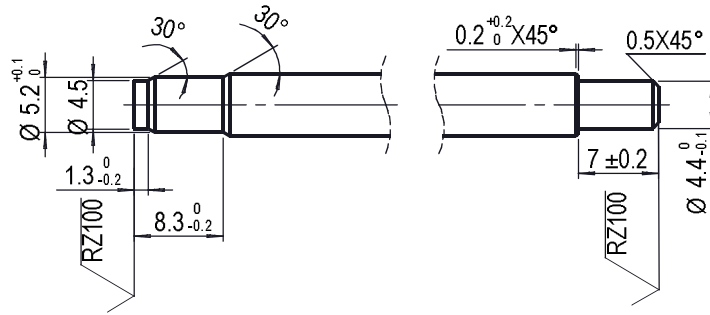

技术要求:

- 1.材料45钢 GB/T 699
- 2.校直后X尺寸区域直线度小于X×0.002
- 3.活塞杆表面黑色氧化渗氮处理，渗氮复合层最小厚度1μm
- 4.硬度HV0.05>=500, 要求满足DIN EN ISO 9227 NSS 144小时无锈蚀。

Diese Zeichnung ist unser Eigentum und darf ohne Genehmigung weder kopiert, noch Dritten für unsere Ausfertigung, oder anderweitig mitzuteilen benutzt werden. (X/18 Ges. v. 1.6. 1993)
This drawing is our property, and must not, without our consent be copied, handed to other persons or otherwise misused.

Metrisch metric
Maßangaben in Millimetern
dimensions shown in millimeters

Werkstoffangaben, wenn nicht anders angegeben, sind ohne Gewähr.
DIN ISO 1578: Außenmaß ohne Kanten
Dimensions without edges
Material specifications, unless otherwise indicated
Dimensions without edges

02	txl	2016.02.23	SK	°	ECN-AA-PE-881	图纸格式更改取消硬化区域要求, 新增零件号051 80038
01	mhuang	2011.05.17	dzhou	°	ECN-AA-PE-441	盐雾试验要求改为144小时/salt spray test requirement changed to 144hrs
版本号 Index	编制 Issuer	日期 Date	认可 approved by	更改标识 Symbol	更改单号 ECN No.	更改内容 change description

更改记录/change record

Kennz.: VA 04 03
 = Kontrollmaß / inspection dimension
 () = Hilfsmaß / auxiliary dimension
 [] = Vorbearbeitungsmaß / pre-work dim.

SUSPA	Ersetzt durch/ replaced by		Ausgabe, Datum, Verteiler/ edition, date, copies for	
	Ersatz für/ replacement for			
Werkstoff / material				
Datum/date	Name	Bezeichnung/name		
230216	TXL	活塞杆/Piston rod		
Maßstab/ scale	Method(e) E ISO 128	Blattnummer/sheet number	Teilenummer /part number	Index
1:1		051 1158	051 80053	02
Sheet 1/2				