

Diese Zeichnung ist unser Eigentum und darf ohne Genehmigung weder kopiert, noch dritten Personen ausgeteilt, oder anderweitig missbräuchlich benutzt werden. (1/18 Ges. v. 1.6.1989)

This drawing is our property, and must not, without our consent be copied, handed to other persons or otherwise misused.

Nennmaßbereich/ Nominal dimensions	über Above	±0.5
über Above	120 to 400	±0.3
über Above	30 to 120	±0.2
über Above	6 to 30	±0.1
0.5 to 6		±0.1

Zulässige Abweichungen für Maße ohne Toleranzangabe nach DIN ISO 2768-mH  
Tolerances for dimensions without individual tolerance indications according to DIN ISO 2768-mH

Werkstückkanten, wenn nicht anders angegeben nach DIN ISO 13715.  
Edges, without specification, according to DIN ISO 13715.  
Außenkanten  $\pm 0,2$ , Innerkanten  $\pm 0,2$   
Outer edges, Inner edges

DIN EN ISO 1302	geputzt/cleaned	$\sqrt{Rz 100}$
		$\sqrt{Rz 25}$
		$\sqrt{Rz 6.3}$
		$\sqrt{Rz 1}$

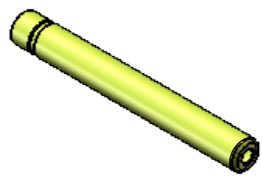

技术要求 :

1. 整体无毛刺，表面光洁无划伤，色泽一致，无斑痕或锈蚀；
2. 热处理T235；
3. 表面QPQ处理，硬度HV0.1 > 500，QPQ硬度层厚度 > 0.03mm；
4. 未注公差按GB/T 1804-m

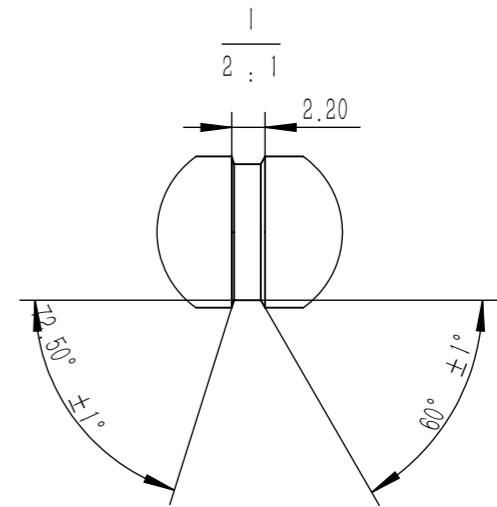
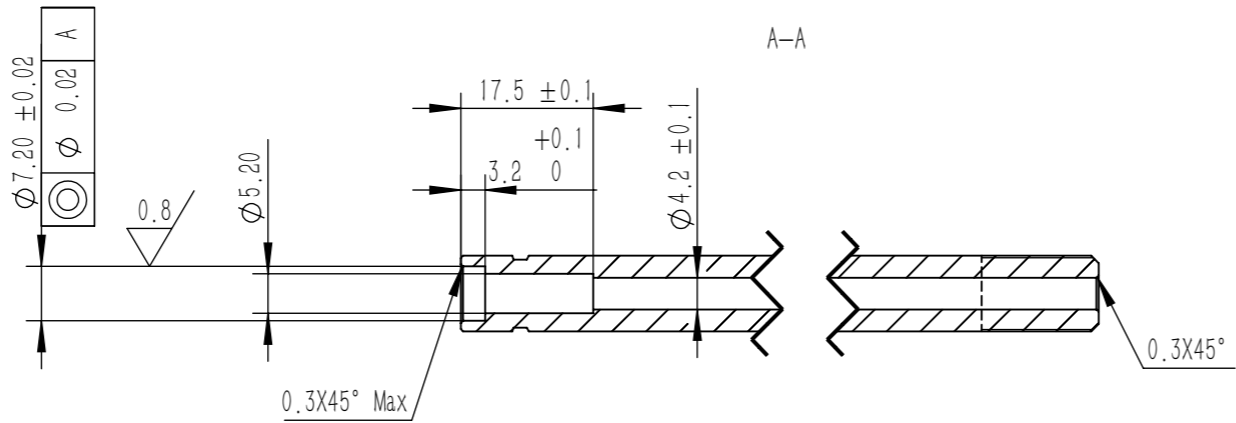
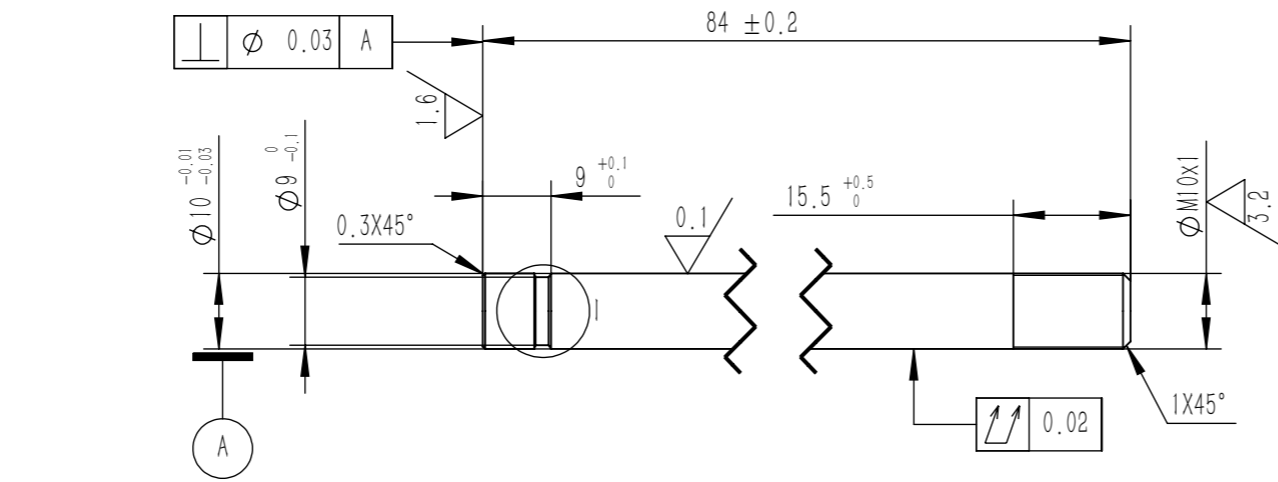

其余  $\sqrt{6.3}$

Index	Bearbeiter Issuer	Datum Date	Freigabe name approved by	kennzeichnung Mark symbol	AEM Nr. ECN No.	Beschreibung der Änderung Description of change

Änderungseintragung/Change record

	Ersetzt durch / Replaced by :		Ausgabe, Datum, Verteiler / Edition, Date, Copies for	
	Ersatz für / Replacement for :			
	Werkstoff / Material : 45#钢		Gewicht : Weight :	
	Datum / Date : 17 11 14	Name : YChen	Bezeichnung / Name : 活塞杆	
Maßstab / Scale : 1:1	Methode 1 ISO 128-30	Blattnummer / Sheet number :	Teilenummer / Part number : K82118	Index : 00
Revision only with CAD! (3D)				

Kennz.: VA 04 03  
  = Kontrollmaß / reference dimension  
 ( ) = Hilfsmaß / auxiliary dimension  
 [ ] = Vorbearbeitungsmaß / pre-work dim.