

Alle Rechte vorbehalten gemäß DIN ISO 14016.
 Verwendung und Vervielfältigung nur bei schriftlicher Zustimmung.
 Zuwiderhandlungen verpflichten zum Schadensersatz.
 All rights are reserved in accordance with ISO 14016.
 Copying and use of this document only with authorization.
 Non-compliance will result in Supra seeking damages to cover losses.

Es gilt jeweils der Stand der
 angegebenen Norm zum
 Zeitpunkt der Zeichnungserstellung.
 Only those standards and their revisions
 which were valid before the time of
 drawing release apply.

Werkstückkanten, wenn nicht anders angegeben/edge of workpiece unless otherwise indicated
 DIN ISO 13715, Außenkanten/outside edges: L2, Innenkanten/inside edges: L0,2

✓	✓	✓	✓
geputzt/cleaned	Rz 100	Rz 25	Rz 6.3
✓	✓	✓	✓
	Rz 1		

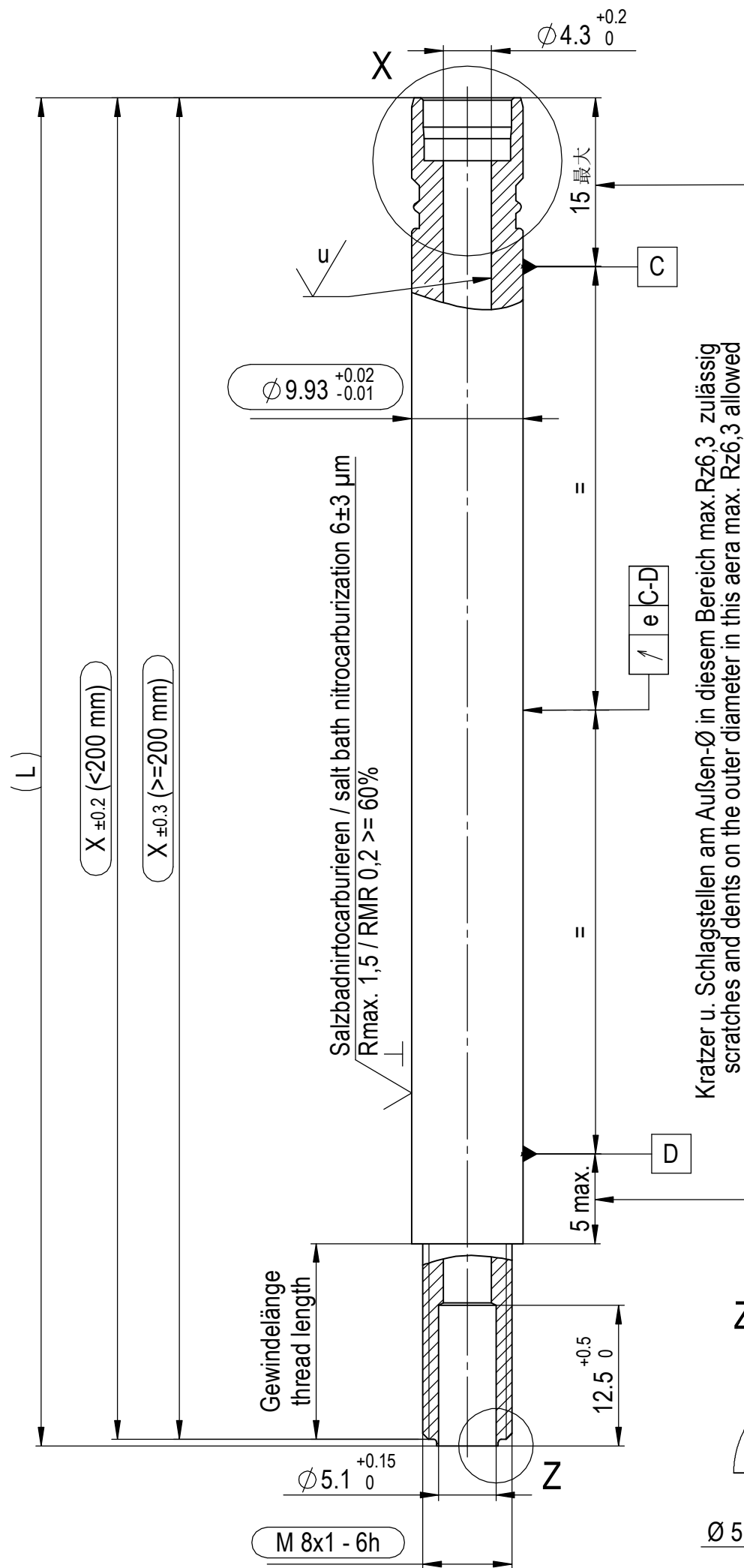

Länge "X-Maß" length "X-Maß"	Rundlauf "e" concentric run-out "e"
0 to ≤ 250	0.1
>250 to ≤ 350	0.2
>350 to ≤ 450	0.3
>450 to ≤ 550	0.4
>550 to ≤ 650	0.5

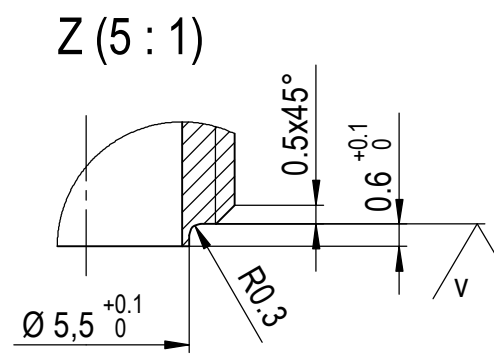
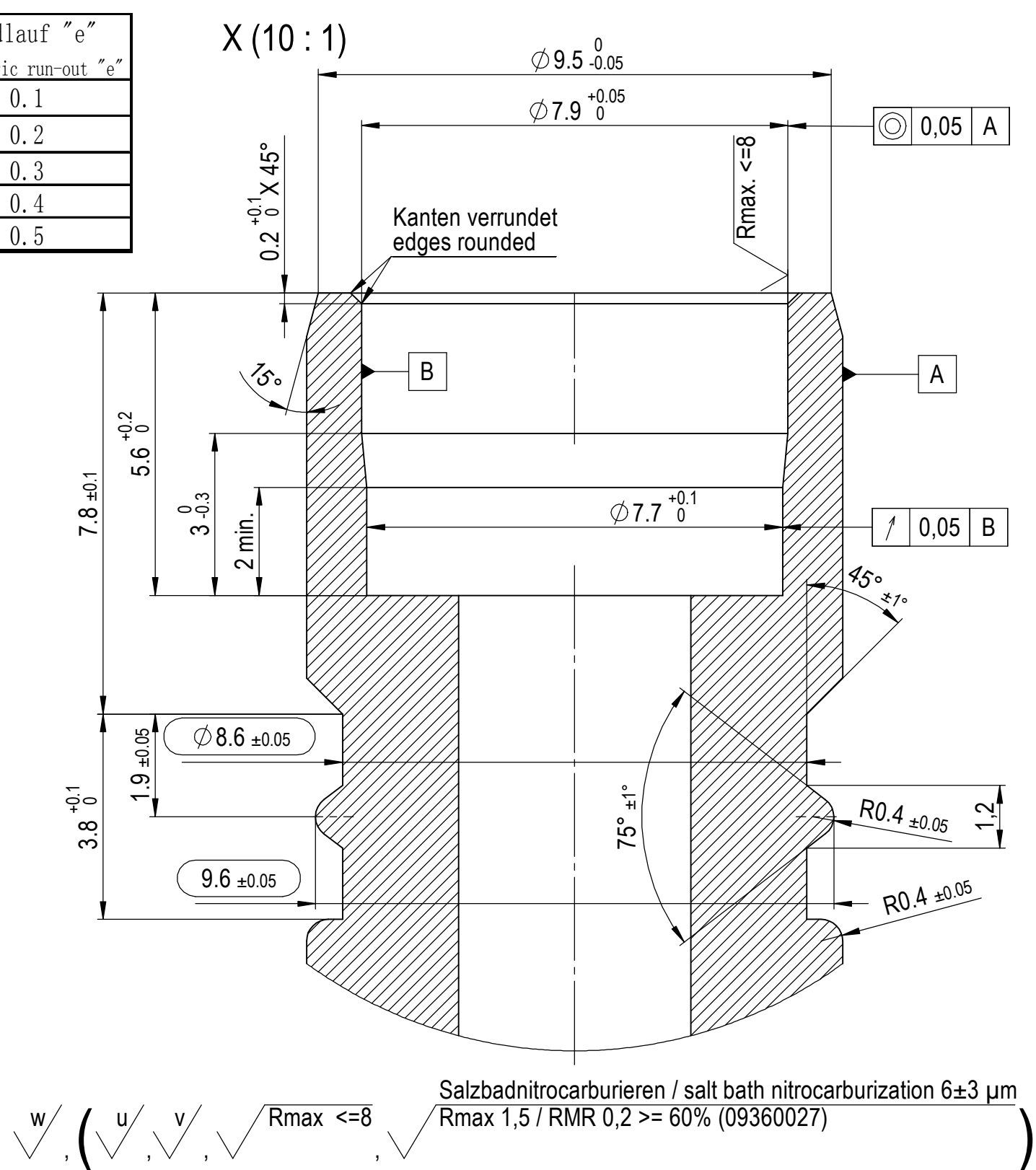

Ersetzt durch/replaced by		Material	
Ersatz für/replacement for		1.0501 US: AISI 1035 CN: STKM11A	
Date	Name	Bezeichnung/name	
07.04.2016	JPWu	Kolbenstange, getenifert piston rod, nitrocarburized	
Änderungen nur in/ revisions with CAD - 3D only		Check	Zeichnungsnummer/drawing number
Wenn nicht anders angegeben/unless otherwise specified		Maßstab/scale	051 8302
Maßangabe in Millimeter/ dimensions shown in millimeters		ISO 128-30	2:1
Allgemeintoleranz/general tolerances		Format/paper-size	A3
DIN ISO 2768-m		Ausgabe, Datum, Verteiler/ edition, date, copies for	
		SU SPA	
		Ausgabe, Datum, Verteiler/ edition, date, copies for	
		1/日期: 16-04-12	

受 控
CONTROLLED