

Diese Zeichnung ist unser Eigentum und darf ohne Genehmigung weder kopiert, noch dritten Personen ausgehändigt, oder anderweitig mißbräuchlich benutzt werden. (1/18 Ges. v. 1.8.1909)

This drawing is our property, and must not, without our consent be copied, handed to other persons or otherwise misused.

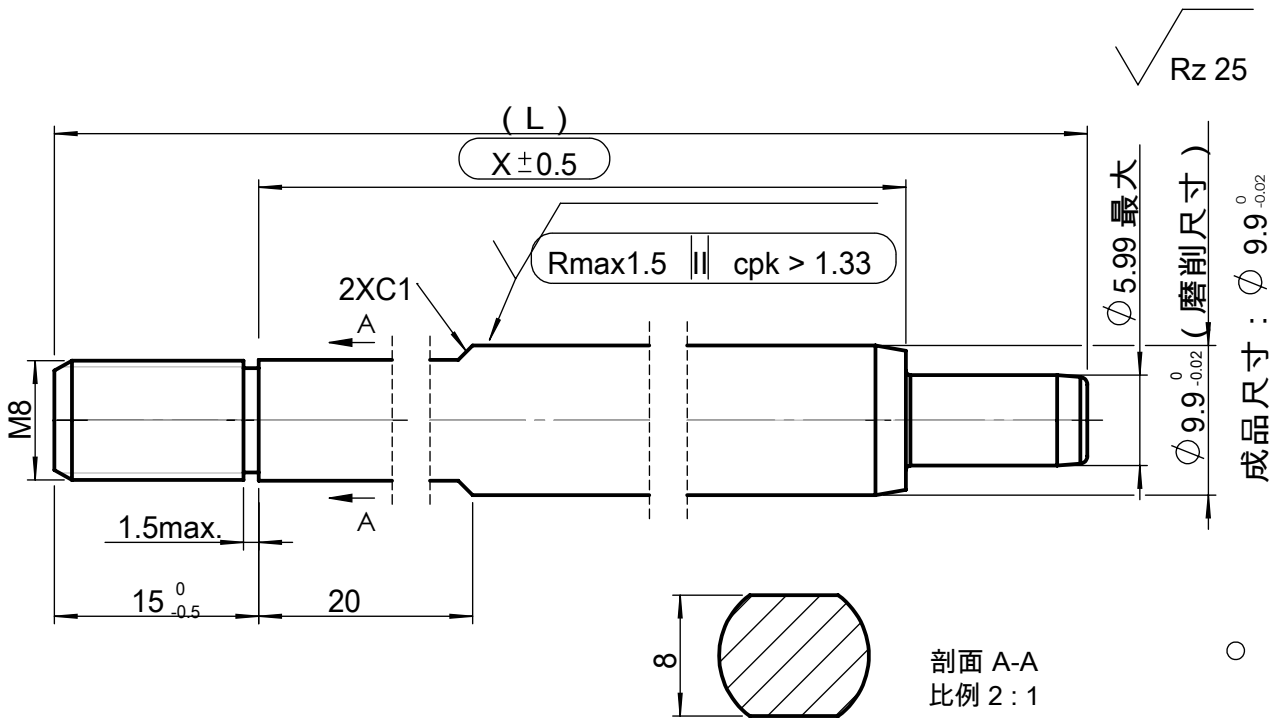

预加工尺寸(仅供参考)

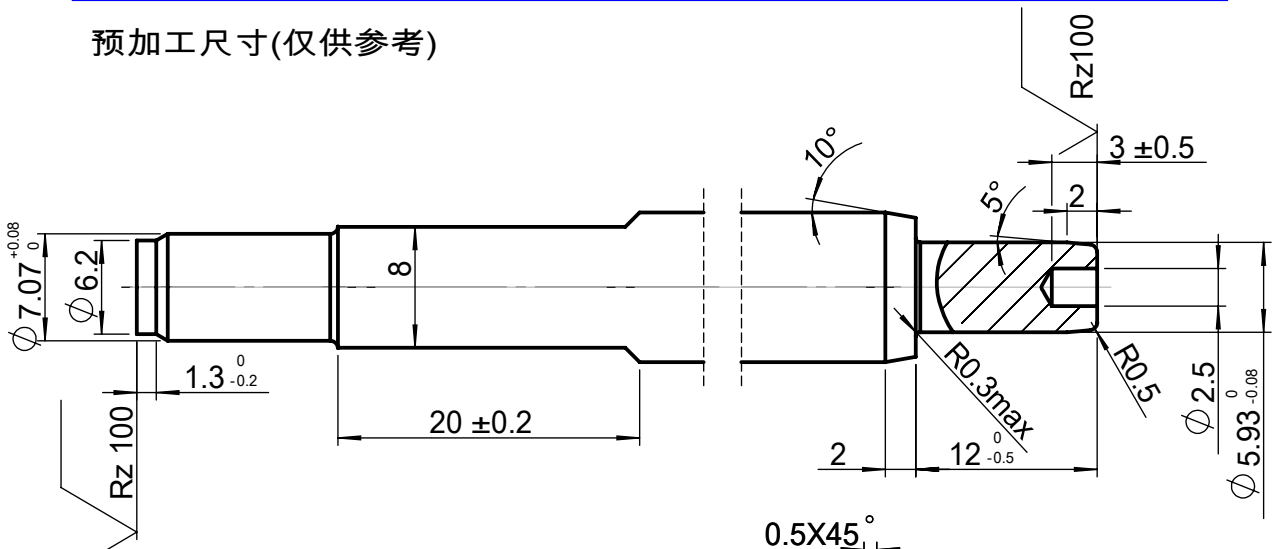

技术要求:

1. 活塞杆表面黑色渗氮处理, 渗氮层厚度最小12um, 硬度HV0.05 >= 500, 要求满足 DIN50021SS 144小时无锈蚀。

2. 校直后X尺寸区域直线度小于X*0.002

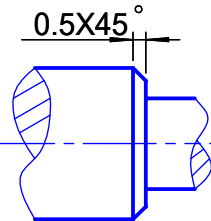

L ≤ 110mm时, 此处倒角0.5X45°

Kennz.: VA 04 03

- = Kontrollmaß / reference dimension
- () = Hilfsmaß / auxiliary dimension
- [] = Vorbearbeitungsmaß / pre-work dim.

01	KShe	2018.01.18	TZhang	○	ECN-IA-PE-509	增加剖视图A-A, 显示铣平面尺寸
No.	Issuer	Date	Approved by	Mark symol	ECN No.	Description of change



Ersetzt durch/ replaced by		Ausgabe, Datum, Verteiler/ edition, date, copies for	
Ersetzt für/ replacement for			
Werkstoff/ material		C35R(DIN EN 10277-5)	
Datum/Date	Name	Bezeichnung/name	
01 18 18	KShe	Piston rod (D10/B8/L15)	
Maßstab/ scale	Method(e) E ISO 128	Blattnummer/sheet number	Teilenummer/part number
1:1		051 8169	
		Index:	Änderung nur mit CAD/ modification only with CAD
		01	sheet 1/2

Werkstückkanten, wenn nicht anders angegeben/edge of workpiece unless otherwise indicated	<input checked="" type="checkbox"/>	L 0,2
DIN ISO 13715, Außenkantenvollstärkungsbeleg/ISO 13715, external edge reinforcement	<input checked="" type="checkbox"/>	Rz 6,3
Werkstückkanten, wenn nicht anders angegeben/edge of workpiece unless otherwise indicated	<input checked="" type="checkbox"/>	Rz 25
DIN ISO 13715, Außenkantenvollstärkungsbeleg/ISO 13715, external edge reinforcement	<input checked="" type="checkbox"/>	Rz 100
Werkstückkanten, wenn nicht anders angegeben/edge of workpiece unless otherwise indicated	<input checked="" type="checkbox"/>	geputzt/cleaned
DIN ISO 1302	<input checked="" type="checkbox"/>	