

Diese Zeichnung ist unser Eigentum und darf ohne Genehmigung weder kopiert, noch dritten Personen ausgehändigt, oder anderweitig mißbräuchlich benutzt werden. (1/18 Ges. v. 1.6.1909)

This drawing is our property, and must not, without our consent be copied, handed to other persons or otherwise misused.

✓ Rz 25

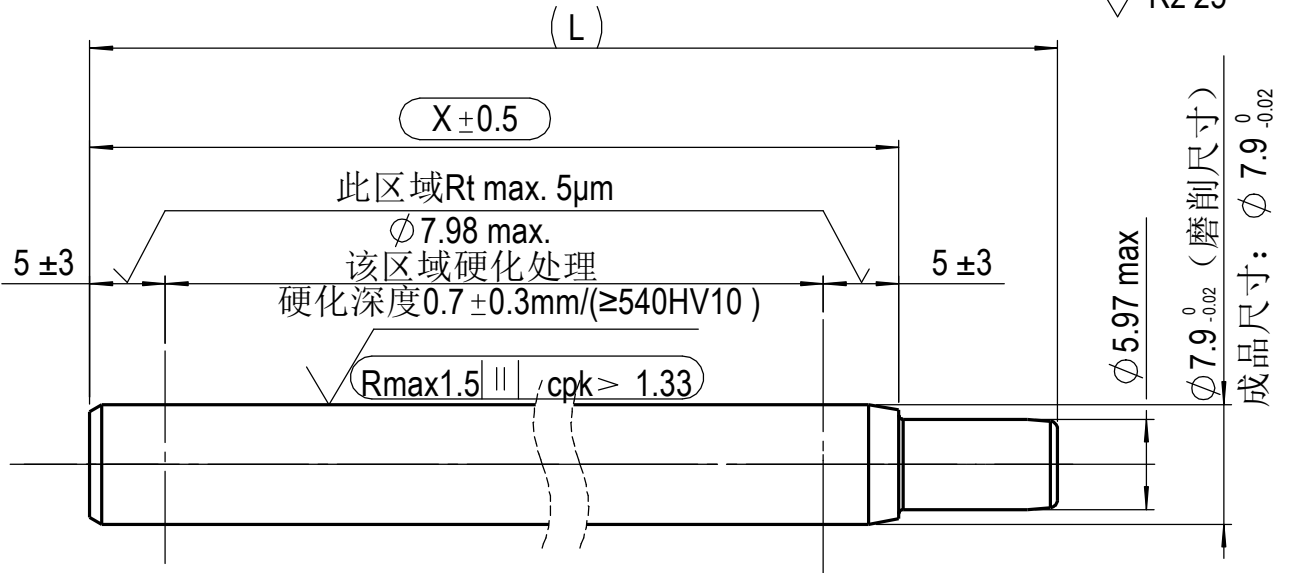

预加工尺寸(仅供参考)

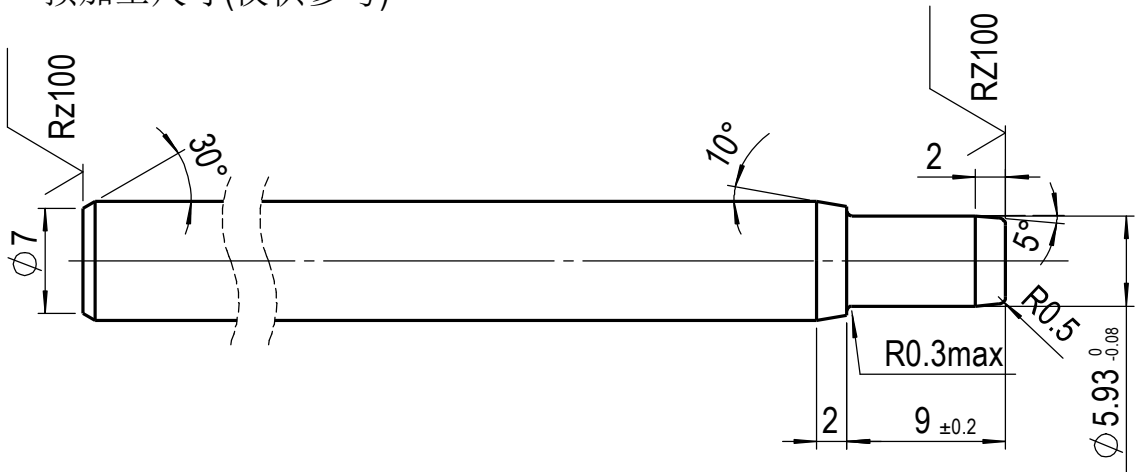

技术要求:

- 校直后X尺寸区域直线度小于 $X \times 0.002$
- 活塞杆表面黑色渗氮处理, 渗氮层厚度最小 $12 \mu\text{m}$ , 硬度 $\text{HV}_{0.05} \geq 500$ , 要求满足DIN50021SS 144小时无锈蚀。

Kennz.: VA 04 03

- $\text{---}$  = Kontrollmaß / reference dimension
- ( ) = Hilfsmaß / auxiliary dimension
- [ ] = Vorbearbeitungsmaß / pre-work dim.

Werkstückkanten, wenn nicht anders angegeben, von der Werkstückkante aus, wenn nicht anders angegeben, von der Werkstückkante aus, wenn nicht anders angegeben, von der Werkstückkante aus.

Werkstückkanten, wenn nicht anders angegeben, von der Werkstückkante aus, wenn nicht anders angegeben, von der Werkstückkante aus, wenn nicht anders angegeben, von der Werkstückkante aus.	Werkstückkanten, wenn nicht anders angegeben, von der Werkstückkante aus, wenn nicht anders angegeben, von der Werkstückkante aus, wenn nicht anders angegeben, von der Werkstückkante aus.	Werkstückkanten, wenn nicht anders angegeben, von der Werkstückkante aus, wenn nicht anders angegeben, von der Werkstückkante aus, wenn nicht anders angegeben, von der Werkstückkante aus.	Werkstückkanten, wenn nicht anders angegeben, von der Werkstückkante aus, wenn nicht anders angegeben, von der Werkstückkante aus, wenn nicht anders angegeben, von der Werkstückkante aus.
Werkstückkanten, wenn nicht anders angegeben, von der Werkstückkante aus, wenn nicht anders angegeben, von der Werkstückkante aus, wenn nicht anders angegeben, von der Werkstückkante aus.	Werkstückkanten, wenn nicht anders angegeben, von der Werkstückkante aus, wenn nicht anders angegeben, von der Werkstückkante aus, wenn nicht anders angegeben, von der Werkstückkante aus.	Werkstückkanten, wenn nicht anders angegeben, von der Werkstückkante aus, wenn nicht anders angegeben, von der Werkstückkante aus, wenn nicht anders angegeben, von der Werkstückkante aus.	Werkstückkanten, wenn nicht anders angegeben, von der Werkstückkante aus, wenn nicht anders angegeben, von der Werkstückkante aus, wenn nicht anders angegeben, von der Werkstückkante aus.



Ersetzt durch/ replaced by		Ersatz für/ replacement for		Werkstoff/ material		Datum/Date		Name		Bezeichnung/name	
				C35R(DIN EN 10277-5)		27 03 13		JPWU		Piston rod (D8/B0)	
Maßstab/ scale		Method(e) E		Blattnummer/sheet number		Teilenummer/part number		Index:		Änderung nur mit CAD/ modification only with CAD	
1:1		ISO 128		051 8101				00		sheet 1/2	

Ausgabe, Datum, Verteiler/  
edition, date, copies for