

Alle Rechte vorbehalten gemäß DIN ISO 14016
 Verwendung und Vervielfältigung nur bei schriftlicher Zustimmung
 Zuwendungen verpflichten zum Schadensersatz.
 All rights are reserved in accordance with ISO 14016.
 Copying and use of this document only with authorization.
 Non-compliance will result in Suppa seeking damages to cover losses.

Es gilt jeweils der Stand der
 angegebenen Norm zum
 Zeitpunkt der Zeichnungserstellung
 Only those standards and their revisions
 which were valid before the time of
 drawing release apply.

Hinweise für interne Fertigung/notes for inhouse production:
 Oberfläche: 09310087
 Werkstoff/material: 09600206
 Salzbadnitrocarburiert/salt bath nitrocarburized,
 Korrosionsbeständigkeit/corrosion resistance > 144h ohne Rotrost/without red rust
 Test nach/test procedure according to EN ISO 9227

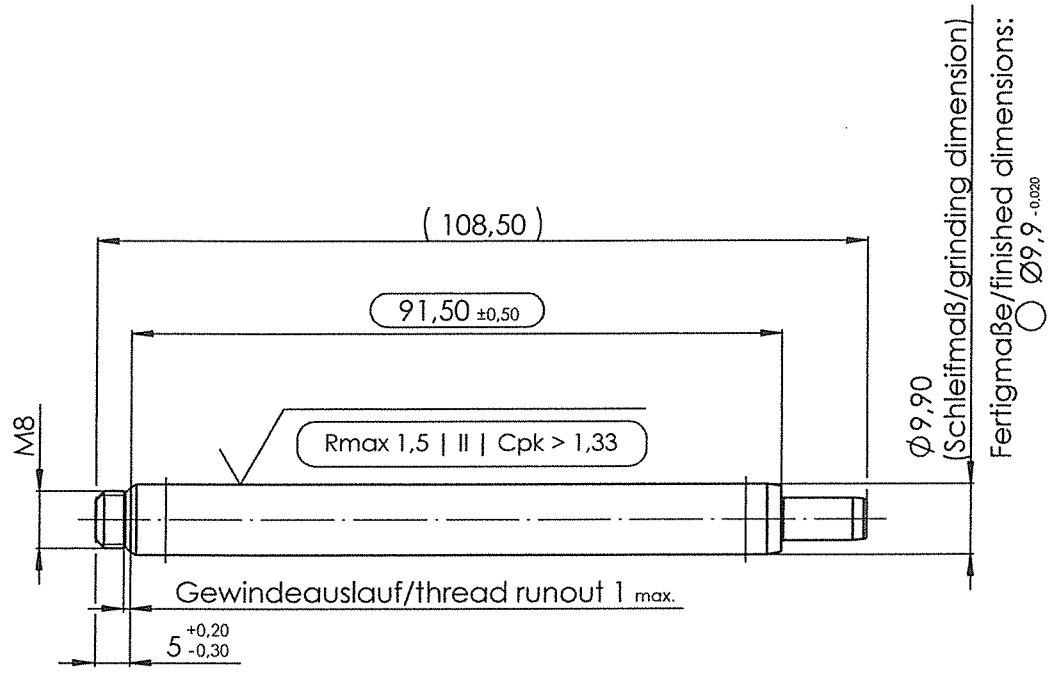

Vordrehmaße/preturning dimensions: M 2:1

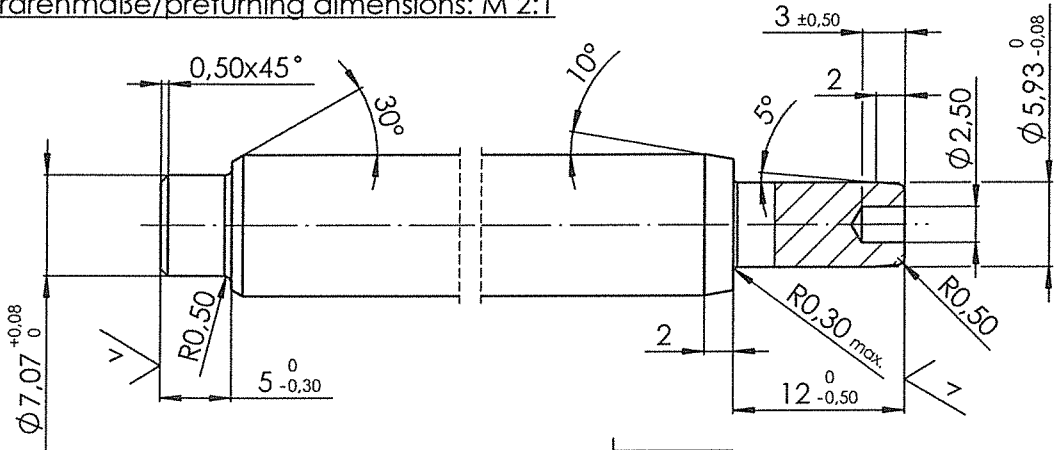

Für Kolbenstangen L ≤ 110mm
 - Fase 0,5 x 45° zulässig/
 chamfer 0,5 x 45° for piston rods
 L ≤ 110mm permissible

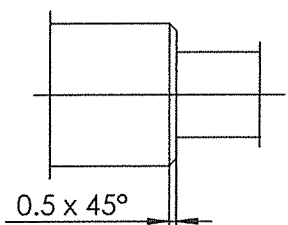

Antrags-Zeichnung

Werkstückkanten, wenn nicht anders angegeben/edge of workpiece unless otherwise indicated
 DIN ISO 13715, Außenkanten/outside edges: Rz 10, Innenkanten/inside edges: Rz 6,3
 gereinigt/cleaned
 DIN ISO 1302

W (v) (v) (v) (Rmax 1,5 | II | Cpk > 1,33)

Zulässige Abweichung für Maße
 ohne Toleranzangabe nach /
 Permissible variation for dimensions
 without tolerances see
 DIN ISO 2768-mH

gem./acc. to VA 04 03
 = Kontrollmaß / inspection dimension
 () = Hilfsmaß / reference dimension
 [] = Vorbearbeitungsmaß / pre-work dim.

Ersatz! durch/replaced by		Material	
Ersatz für/replacement for		C35R (DIN EN 10277-5)	
05110542/07.02.12			
Index	Änderungs Nr./ECN	Date	Name
	13715	01.07.2015	LV
Änderungen nur in/ revisions with CAD - 3D only		Drawn	02.07.2015
		Check	3.7.11/106
Wenn nicht anders angegeben/unless otherwise specified		Maßstab/scale	1:1
Maßangabe in Millimeter/ dimensions shown in millimeters		Format/paper-size	A4
Allgemeintoleranz/general tolerances DIN ISO 2768-m		Zeichnungsnummer/drawing number	05110542
		Blatt/sheet	1/1

Kolbenstange
 KS04-09,90-TF-L108,50-M8X

SUSPA
 Ausgabe, Datum, Verteiler/
 edition, date, copies for
 05.10.15