

Alle Rechte vorbehalten gemäß DIN ISO 14014.
 Verwendung und Vervielfältigung nur bei schriftlicher Zustimmung.
 Zuwiderhandlungen verpflichten zum Schadensersatz.
 Es gilt jeweils der Stand der angegebenen Norm zum Zeitpunkt der Zeichnungserstellung.
 Only those standards and their revisions which were valid before the time of drawing release apply.
 All rights are reserved in accordance with ISO 14014.
 Copying and use of this document only with authorization.
 Non-compliance will result in Suspa seeking damages to cover losses.

Weißrückseiten, wenn nicht anders angegeben/edge of workpiece unless otherwise indicated
 DIN ISO 13715, Außenkanten/inside edges 1402
 Innenkanten/inside edges 1402
 geputzt/cleaned
 DIN ISO 1302

Vordrehmaße/preturning dimensions: M 2:1

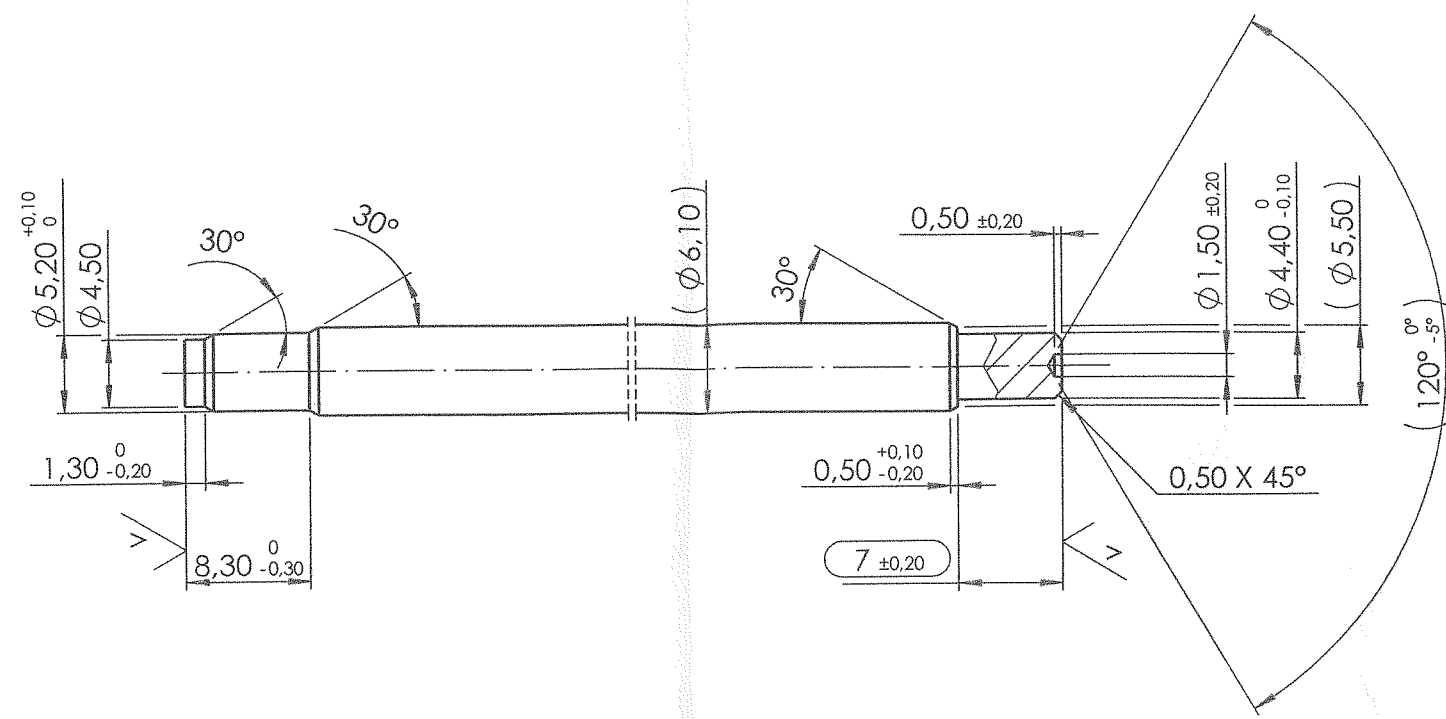

PO drawing

Hinweise für interne Fertigung/notes for in-house production:

- CR: 09600862/0614
- Werkstoff/material: 09010014/0601

Hinweis/note:

- nur der deutsche Text ist maßgebend und muss erhalten bleiben/
 Authoritative is the german text
- In andere Sprachen übersetzte Zeichnungsvarianten sind abhängig vom Original/
 translated drawing versions depend on the original
- Blatt 1/sheet 1: Maße und Anforderungen Salzbadnitrocarburierung/
 measurements and demands of salt-bath nitrocarburization
- Blatt 2/sheet 2: Maße und Anforderungen Chrombeschichtung/
 measurements and demands of chromate coating
- Blatt 3/sheet 3: der Blattnummer zugehörige SAP-Tabelle/
 SAP-table of appropriate sheet number

CR: hartverchromt/hard-chrome plated 4-10µm, HV0,05≥900daN/mm²
 Korrosionsbeständigkeit/corrosion resistance > 120h ohne Rotrost/without red rust
 Test nach/test procedure according to DIN EN ISO 6270-2 CH

Maß X (gerichtet)/dimension X (adjusted):
 Oberes Abmaß/allowance above nominal size: max. X x 0,002

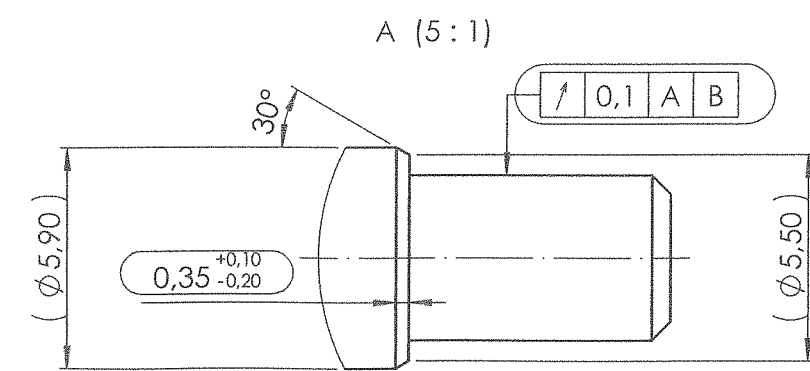
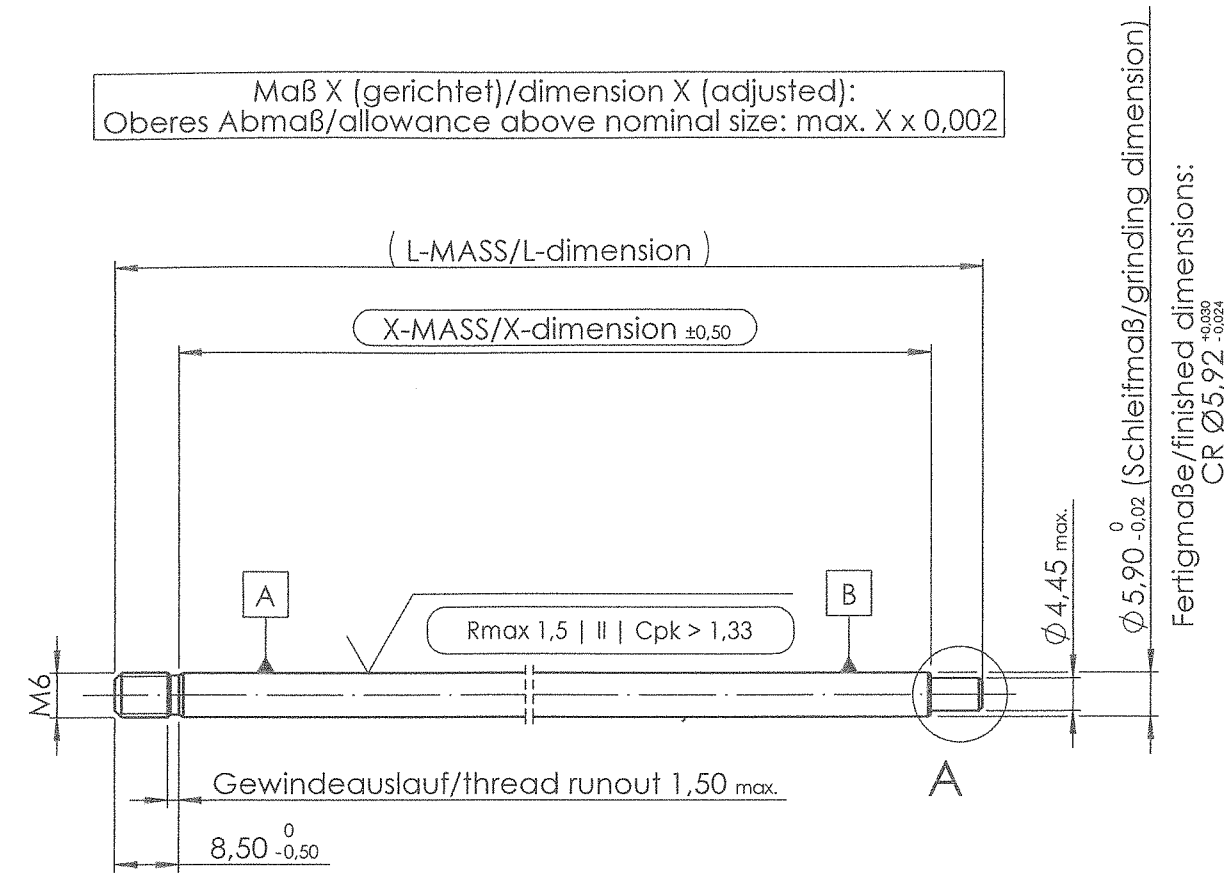

W (V V Rmax 1,5 || Cpk > 1,33)

gem./acc. to VA 04 03
 ○ = Kontrollmaß / inspection dimension
 () = Hilfsmaß / reference dimension
 [] = Vorbearbeitungsmaß / pre-work dim.

Ersetzt durch/replaced by		Material		SU SPA
Ersatz für/replacement for		C35R (DIN EN 10277-5)		
0510202/15.02.2012		○		Ausgabe, Datum, Verteiler/ edition, date, copies for
13270	18.11.2013	Date	Name	
Index	Änderungs Nr./ECN	Date	Drawn	Bezeichnung/name
			02.12.2013	BL
Änderungen nur in/ revisions with CAD - 3D only		Check	05.12.13	KS01_M06
Wenn nicht anders angegeben/unless otherwise specified		ISO 128-30	Maßstab/scale	Zeichnungsnummer/drawing number
Maßangabe in Millimeter/ dimensions shown in millimeters		1:1	Format/paper-size	Blatt/sheet
Allgemeintoleranz/general tolerances		A3	0510202	2/3
DIN ISO 2768-m				23.04.18