

Diese Zeichnung ist unser Eigentum und darf ohne Genehmigung weiter kopiert, noch offen für seine Ausgestaltung, oder anderweitig missbräuchlich benutzt werden. (© 16 Ges. V. 1.6. 1998)
This drawing is our property, and must not, without our consent be copied, handed to other persons or otherwise misused.

Messschritte in Millimeter / dimensions shown in millimeters

预加工尺寸(仅供参考)

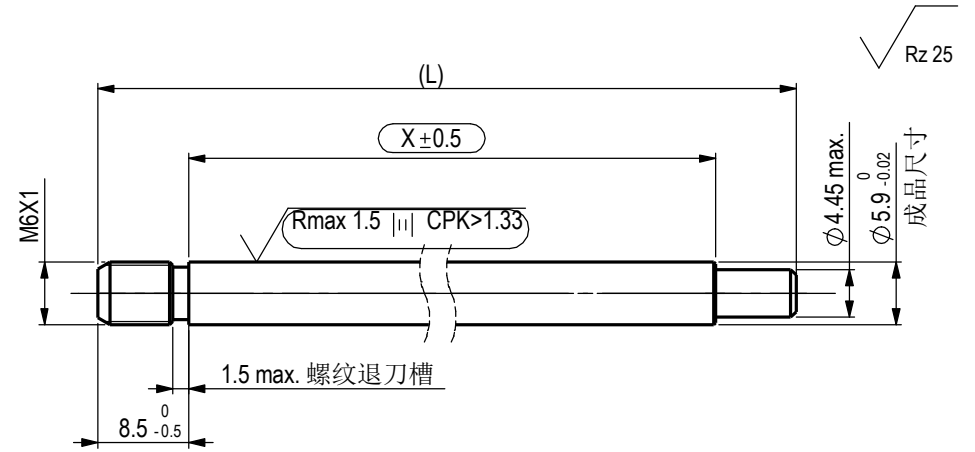
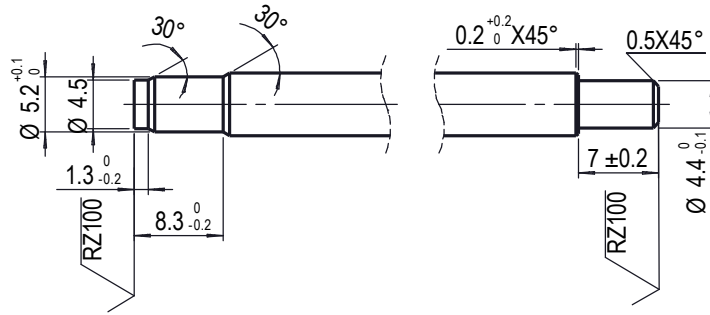

技术要求:

- 1.材料45钢 GB/T 699
- 2.校直后X尺寸区域直线度小于X×0.002
- 3.活塞杆表面黑色氧化渗氮处理, 渗氮复合层最小厚度12μm
- 4.硬度HV0.05>=500, 要求满足DIN EN ISO 9227 NSS 144小时无锈蚀。

Wektlichkeits, wenn nicht anders angegeben, alle Maße sind in Millimetern angegeben.
DIN ISO 1302, Außenmaßen/Outside edges
Innenmaßen/Inside edges
geputzt/cleaned
Rz 100
Rz 25
Rz 6.3
Rz 1

02	txl	2016.02.23	SK	°	ECN-AA-PE-881	图纸格式更改,取消硬化区域要求, 新增零件号051 80038
01	mhuang	2011.05.17	dzhou	°	ECN-AA-PE-441	盐雾试验要求改为144小时/salt spray test requirement changed to 144hrs
版本号 Index	编制 Issuer	日期 Date	认可 approved by	更改标识 Symbol	更改单号 ECN No.	更改内容 change description

更改记录/change record

Kennz.: VA 04 03

- = Kontrollmaß / inspection dimension
- () = Hilfsmaß / auxiliary dimension
- [] = Vorbearbeitungsmaß / pre-work dim.

SUSPA		Ersetzt durch/ replaced by		Ausgabe, Datum, Verteiler/ edition, date, copies for	
		Ersatz für/ replacement for			
Werkstoff / material		Bezeichnung/name 活塞杆/Piston rod			
Datum/date	Name				
23 02 16	TXL	Blattnummer/sheet number 051 1158			
Maßstab/ scale	Method(e) E ISO 128				
1:1		Teilenummer /part number		Index	Änderung nur mit CAD/ modification only with CAD
				02	Sheet 1/2