

Diese Zeichnung ist unser Eigentum und darf ohne Genehmigung weder kopiert, noch Dritten Personen ausleihend, oder anderweitig missbräuchlich benutzt werden. (1916 Ges. v. 1.6.1989)
 This drawing is our property, and must not, without our consent be copied, handed to other persons or otherwise misused.

Metric dimensions in millimeters/
 dimensions shown in millimeters

Werkstücke, wenn nicht anders angegeben, ohne Nachbearbeitung
 DIN ISO 1302, Außenradien/radius edges
 Werkstücke, wenn nicht anders angegeben, ohne Nachbearbeitung
 DIN ISO 1302, Außenradien/radius edges

✓	Rz 1
✓	Rz 6.3
✓	Rz 25
✓	Rz 100
✓	geputzt/cleaned

零件号	(L)	(X)	表面处理
P80006	76.5	58.5	渗氮
P80007	161.5	143.5	渗氮
P80008	84.5	66.5	渗氮
P80057	291.5	273.5	渗氮
P80064	171.5	153.5	渗氮
P80071	199	181	渗氮
P80073	114.5	96.5	渗氮
P80127	133.5	115.5	渗氮
P80129	108.5	90.5	渗氮
P80130	193.5	175.5	渗氮
P80131	140.5	122.5	渗氮
P80132	160.5	142.5	渗氮
P80138	245.8	227.8	渗氮
P80139	246.5	228.5	渗氮
P80140	119.5	101.5	渗氮
P80148	162.5	144.5	渗氮
P80154	83.5	65.5	渗氮

版本号	编制	日期	认可	更改标识	更改内容
Index	Issuer	Data	Approved by	symbol	Description of change

√ Rz 25

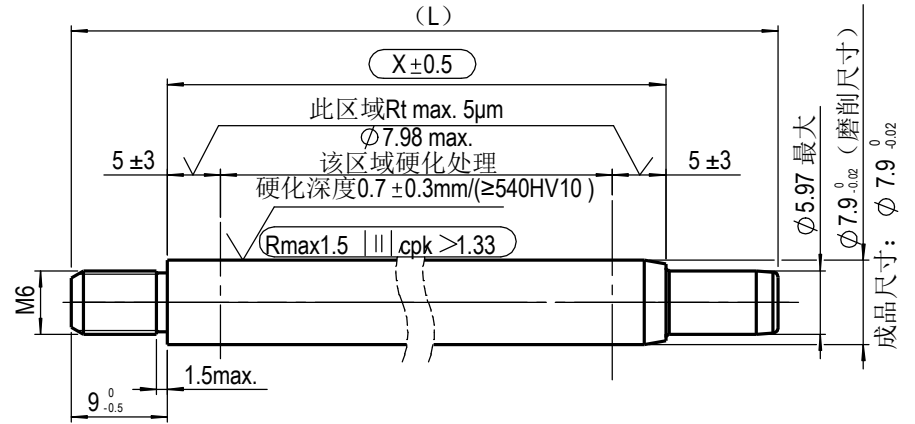

预加工尺寸(仅供参考)

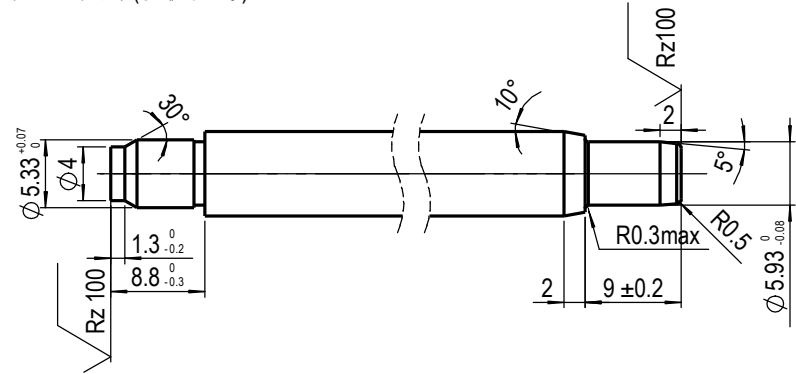

技术要求:

- 校直后X尺寸区域直线度小于X*0.002
- 活塞杆表面黑色渗氮处理, 渗氮层厚度最小12µm, 硬度HV0.05>=500, 要求满足DIN50021SS 144小时无锈蚀。

Kennz.: VA 04 03

- = Kontrollmaß / reference dimension
- () = Hilfsmaß / auxiliary dimension
- [] = Vorbearbeitungsmaß / pre-work dim.

	Ersetzt durch/ replaced by	Ersatz für/ replacement for		Ausgabe, Datum, Verteiler/ edition, date, copies for	
	Werkstoff / material	C35R (DIN EN 10277-5)			
Datum/date	Name	Bezeichnung/name			
17 01 13	JPWu	Piston rod (D8/M6)			
Maßstab/ scale	Method(e) E ISO 128	Blattnummer/sheet number	Teilenummer / part number	Index:	Änderung nur mit CAD/ modification only with CAD
2:1		P8100		00	