

| 序号 | 零件编号 | 零件名称 | 规格型号 | 尺寸代号 | | 表面处理 | 数量/支 | 备注 |
|----|---------------|------|-----------|------|-------|------|------|------|
| | | | | L1 | L2 | | | |
| 1 | MR-SX-10126.2 | 实心杆 | 10-M8-126 | 126 | 105.5 | QPQ | 20 | NLJX |
| 2 | MR-SX-10162.2 | 实心杆 | 10-M8-162 | 162 | 141.5 | QPQ | 20 | NLJX |
| 3 | | | | | | | | |

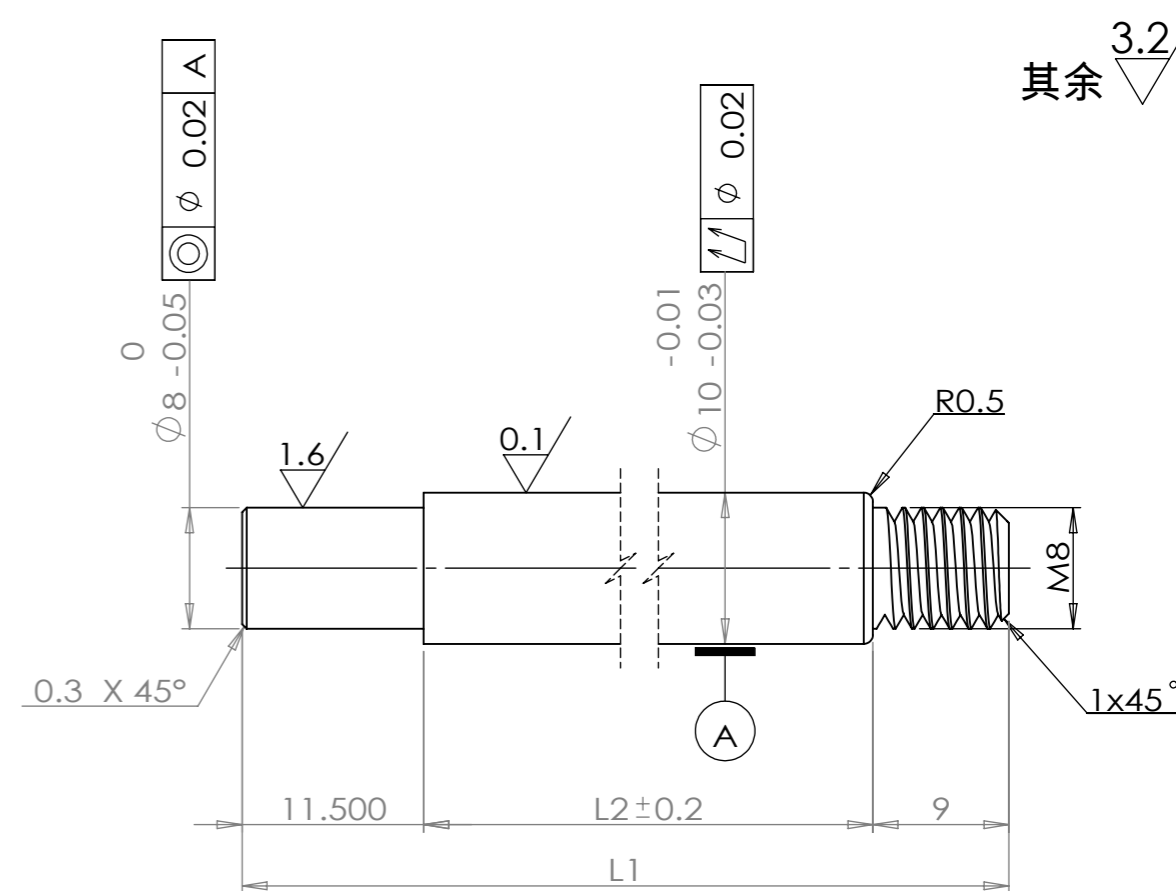

技术要求

- 1、整体无毛刺，表面光洁无划伤，色泽一致，无斑痕，锈蚀；
- 2、热处理：T235；
- 3、表面QPQ处理，硬度 $HV_{0.1}480$ 以上，QPQ硬度层厚度不得低于0.03mm；
- 4、未注公差按：GB/T1084-m。

| | | | | | | | | | |
|----|----|-------|-----|-----------|-------|--|-------|---------------|---------------|
| | | | | | 45 | | | 江苏明瑞气弹簧科技有限公司 | |
| | | | | | | | | | |
| 标记 | 处数 | 更改文件号 | 签字 | 日期 | 版本标记 | | 重量 | 比例 | |
| 设计 | | | 标准化 | | B | | | | |
| 审核 | | | | | 共 1 页 | | 第 1 页 | | MR-SX-10XXX.2 |
| 工艺 | | | 日期 | 2019.1.26 | | | | | |