

Vordrehmaße/preturning dimensions: M 2:1

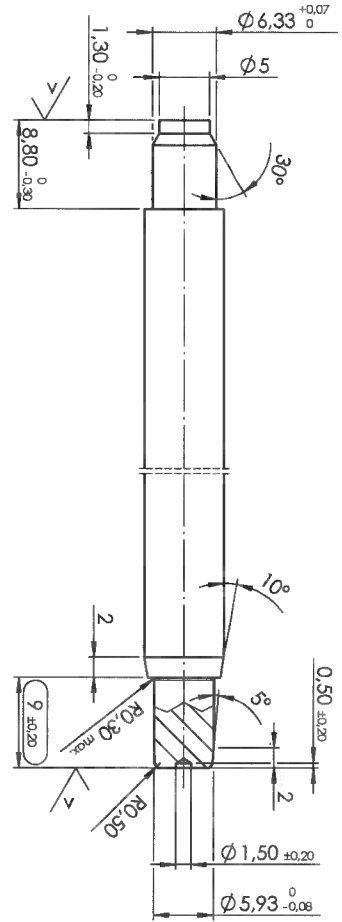

Alle Rechte vorbehalten gemäß DIN ISO 14014. Verwendung und Vervielfältigung nur bei schriftlicher Zustimmung. Zuwiderhandlungen verpflichten zum Schadenersatz. All rights are reserved in accordance with ISO 14014. Copying and use of this document only with authorization. Non-compliance will result in Suspa seeking damages to cover losses.

Werkstoffkanten, wenn nicht anders angegeben/edge of workpiece unless otherwise indicated
DIN ISO 13715, Außenkanten/outside edges Rz 100, Innenkanten/inside edges Rz 25

DIN ISO 1302	geputzt/cleaned	Rz 100	Rz 25	Rz 6.3	Rz 1
--------------	-----------------	--------	-------	--------	------

Hinweise für interne Fertigung/notes for in-house production:
T1: 09300214/0603
T2: 09310087/0603
Werkstoff/material: 09600241/0607

Hinweis/note:
nur der deutsche Text ist maßgebend und muss erhalten bleiben/
Authoritative is the german text
In andere Sprachen übersetzte Zeichnungsvarianten sind abhängig vom Original/
Translated drawing versions depend on the original document
Gültig für Blattnummern/valid for sheet numbers:
Blatt 1/sheet 1: Maße und Anforderungen Salzbodennitrocarburierung/
measurements and demands of salt-bath nitrocarburization
Blatt 2/sheet 2: der Blattnummer zugehörige SAP-Tabelle/
SAP-table of appropriate sheet number

T1: Salzbodennitrocarburiert/salt bath nitrocarburized, ungehärtet, not annealed
Korrosionsbeständigkeit/corrosion resistance > 96h ohne Rotrost/without red rust
Test nach/test procedure according to EN ISO 9227
T2: Salzbodennitrocarburiert/salt bath nitrocarburized, Korrosionsbeständigkeit/corrosion resistance > 144h ohne Rotrost/without red rust
Test nach/test procedure according to EN ISO 9227

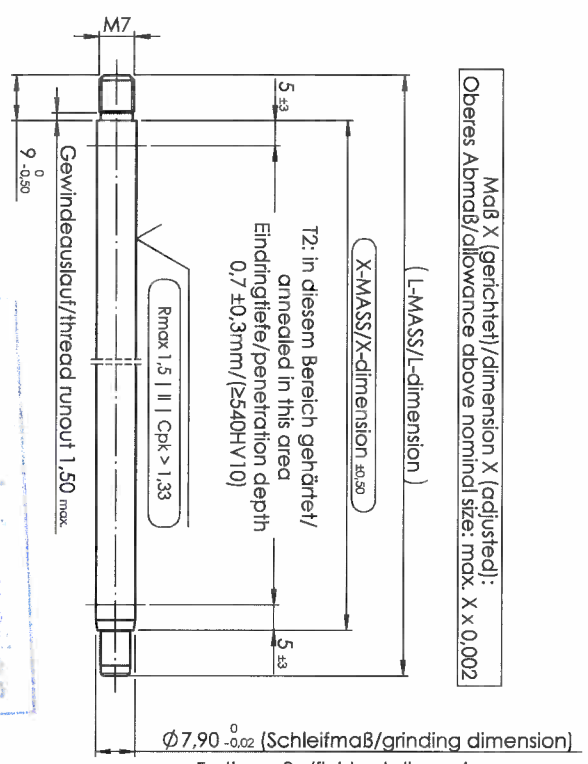

Fertigmaße/finished dimensions:
T 1 Ø7,9 -0.020
T 2 Ø7,9 -0.020

W (V) (Rmax 1,5 | III | Cpk > 1,33)

NUR ZUR INFORMATION
23. JAN. 2014
Keine Fertigungsunterlage

Ersatz durch/replace by		Material		Bauform/shape	Bohrmaß/bores
Ende (if) replacement for		C33R (DIN EN 10277-5)			
Index	Änderung N./ICN	Date	Name	Zählungsschema/drawing number	Bohrmaß/bores
13298		10.12.2013			
Fertigungsgruppe für Indentierung/indentation		Materialcode		Bohrmaß/bores	Bohrmaß/bores
13298		A3			
Ersatz durch/replace by		Material		Bohrmaß/bores	Bohrmaß/bores
Ende (if) replacement for		C33R (DIN EN 10277-5)			
Index	Änderung N./ICN	Date	Name	Zählungsschema/drawing number	Bohrmaß/bores
		21.01.2014			
Fertigungsgruppe für Indentierung/indentation		Materialcode		Bohrmaß/bores	Bohrmaß/bores
13298		A3			
Ersatz durch/replace by		Material		Bohrmaß/bores	Bohrmaß/bores
Ende (if) replacement for		C33R (DIN EN 10277-5)			
Index	Änderung N./ICN	Date	Name	Zählungsschema/drawing number	Bohrmaß/bores
Fertigungsgruppe für Indentierung/indentation		Materialcode		Bohrmaß/bores	Bohrmaß/bores
13298		A3			
Ersatz durch/replace by		Material		Bohrmaß/bores	Bohrmaß/bores
Ende (if) replacement for		C33R (DIN EN 10277-5)			
Index	Änderung N./ICN	Date	Name	Zählungsschema/drawing number	Bohrmaß/bores
Fertigungsgruppe für Indentierung/indentation		Materialcode		Bohrmaß/bores	Bohrmaß/bores
13298		A3			
Ersatz durch/replace by		Material		Bohrmaß/bores	Bohrmaß/bores
Ende (if) replacement for		C33R (DIN EN 10277-5)			
Index	Änderung N./ICN	Date	Name	Zählungsschema/drawing number	Bohrmaß/bores
Fertigungsgruppe für Indentierung/indentation		Materialcode		Bohrmaß/bores	Bohrmaß/bores
13298		A3			
Ersatz durch/replace by		Material		Bohrmaß/bores	Bohrmaß/bores
Ende (if) replacement for		C33R (DIN EN 10277-5)			
Index	Änderung N./ICN	Date	Name	Zählungsschema/drawing number	Bohrmaß/bores
Fertigungsgruppe für Indentierung/indentation		Materialcode		Bohrmaß/bores	Bohrmaß/bores
13298		A3			
Ersatz durch/replace by		Material		Bohrmaß/bores	Bohrmaß/bores
Ende (if) replacement for		C33R (DIN EN 10277-5)			
Index	Änderung N./ICN	Date	Name	Zählungsschema/drawing number	Bohrmaß/bores
Fertigungsgruppe für Indentierung/indentation		Materialcode		Bohrmaß/bores	Bohrmaß/bores
13298		A3			
Ersatz durch/replace by		Material		Bohrmaß/bores	Bohrmaß/bores
Ende (if) replacement for		C33R (DIN EN 10277-5)			
Index	Änderung N./ICN	Date	Name	Zählungsschema/drawing number	Bohrmaß/bores
Fertigungsgruppe für Indentierung/indentation		Materialcode		Bohrmaß/bores	Bohrmaß/bores
13298		A3			
Ersatz durch/replace by		Material		Bohrmaß/bores	Bohrmaß/bores
Ende (if) replacement for		C33R (DIN EN 10277-5)			
Index	Änderung N./ICN	Date	Name	Zählungsschema/drawing number	Bohrmaß/bores
Fertigungsgruppe für Indentierung/indentation		Materialcode		Bohrmaß/bores	Bohrmaß/bores
13298		A3			
Ersatz durch/replace by		Material		Bohrmaß/bores	Bohrmaß/bores
Ende (if) replacement for		C33R (DIN EN 10277-5)			
Index	Änderung N./ICN	Date	Name	Zählungsschema/drawing number	Bohrmaß/bores
Fertigungsgruppe für Indentierung/indentation		Materialcode		Bohrmaß/bores	Bohrmaß/bores
13298		A3			
Ersatz durch/replace by		Material		Bohrmaß/bores	Bohrmaß/bores
Ende (if) replacement for		C33R (DIN EN 10277-5)			
Index	Änderung N./ICN	Date	Name	Zählungsschema/drawing number	Bohrmaß/bores
Fertigungsgruppe für Indentierung/indentation		Materialcode		Bohrmaß/bores	Bohrmaß/bores
13298		A3			
Ersatz durch/replace by		Material		Bohrmaß/bores	Bohrmaß/bores
Ende (if) replacement for		C33R (DIN EN 10277-5)			
Index	Änderung N./ICN	Date	Name	Zählungsschema/drawing number	Bohrmaß/bores
Fertigungsgruppe für Indentierung/indentation		Materialcode		Bohrmaß/bores	Bohrmaß/bores
13298		A3			
Ersatz durch/replace by		Material		Bohrmaß/bores	Bohrmaß/bores
Ende (if) replacement for		C33R (DIN EN 10277-5)			
Index	Änderung N./ICN	Date	Name	Zählungsschema/drawing number	Bohrmaß/bores
Fertigungsgruppe für Indentierung/indentation		Materialcode		Bohrmaß/bores	Bohrmaß/bores
13298		A3			
Ersatz durch/replace by		Material		Bohrmaß/bores	Bohrmaß/bores
Ende (if) replacement for		C33R (DIN EN 10277-5)			
Index	Änderung N./ICN	Date	Name	Zählungsschema/drawing number	Bohrmaß/bores
Fertigungsgruppe für Indentierung/indentation		Materialcode		Bohrmaß/bores	Bohrmaß/bores
13298		A3			
Ersatz durch/replace by		Material		Bohrmaß/bores	Bohrmaß/bores
Ende (if) replacement for		C33R (DIN EN 10277-5)			
Index	Änderung N./ICN	Date	Name	Zählungsschema/drawing number	Bohrmaß/bores
Fertigungsgruppe für Indentierung/indentation		Materialcode		Bohrmaß/bores	Bohrmaß/bores
13298		A3			
Ersatz durch/replace by		Material		Bohrmaß/bores	Bohrmaß/bores
Ende (if) replacement for		C33R (DIN EN 10277-5)			
Index	Änderung N./ICN	Date	Name	Zählungsschema/drawing number	Bohrmaß/bores
Fertigungsgruppe für Indentierung/indentation		Materialcode		Bohrmaß/bores	Bohrmaß/bores
13298		A3			
Ersatz durch/replace by		Material		Bohrmaß/bores	Bohrmaß/bores
Ende (if) replacement for		C33R (DIN EN 10277-5)			
Index	Änderung N./ICN	Date	Name	Zählungsschema/drawing number	Bohrmaß/bores
Fertigungsgruppe für Indentierung/indentation		Materialcode		Bohrmaß/bores	Bohrmaß/bores
13298		A3			
Ersatz durch/replace by		Material		Bohrmaß/bores	Bohrmaß/bores
Ende (if) replacement for		C33R (DIN EN 10277-5)			
Index	Änderung N./ICN	Date	Name	Zählungsschema/drawing number	Bohrmaß/bores
Fertigungsgruppe für Indentierung/indentation		Materialcode		Bohrmaß/bores	Bohrmaß/bores
13298		A3			
Ersatz durch/replace by		Material		Bohrmaß/bores	Bohrmaß/bores
Ende (if) replacement for		C33R (DIN EN 10277-5)			
Index	Änderung N./ICN	Date	Name	Zählungsschema/drawing number	Bohrmaß/bores
Fertigungsgruppe für Indentierung/indentation		Materialcode		Bohrmaß/bores	Bohrmaß/bores
13298		A3			
Ersatz durch/replace by		Material		Bohrmaß/bores	Bohrmaß/bores
Ende (if) replacement for		C33R (DIN EN 10277-5)			
Index	Änderung N./ICN	Date	Name	Zählungsschema/drawing number	Bohrmaß/bores
Fertigungsgruppe für Indentierung/indentation		Materialcode		Bohrmaß/bores	Bohrmaß/bores
13298		A3			
Ersatz durch/replace by		Material		Bohrmaß/bores	Bohrmaß/bores
Ende (if) replacement for		C33R (DIN EN 10277-5)			
Index	Änderung N./ICN	Date	Name	Zählungsschema/drawing number	Bohrmaß/bores
Fertigungsgruppe für Indentierung/indentation		Materialcode		Bohrmaß/bores	Bohrmaß/bores
13298		A3			
Ersatz durch/replace by		Material		Bohrmaß/bores	Bohrmaß/bores
Ende (if) replacement for		C33R (DIN EN 10277-5)			
Index	Änderung N./ICN	Date	Name	Zählungsschema/drawing number	Bohrmaß/bores
Fertigungsgruppe für Indentierung/indentation		Materialcode		Bohrmaß/bores	Bohrmaß/bores
13298		A3			
Ersatz durch/replace by		Material		Bohrmaß/bores	Bohrmaß/bores
Ende (if) replacement for		C33R (DIN EN 10277-5)			
Index	Änderung N./ICN	Date	Name	Zählungsschema/drawing number	Bohrmaß/bores
Fertigungsgruppe für Indentierung/indentation		Materialcode		Bohrmaß/bores	Bohrmaß/bores
13298		A3			
Ersatz durch/replace by		Material		Bohrmaß/bores	Bohrmaß/bores
Ende (if) replacement for		C33R (DIN EN 10277-5)			
Index	Änderung N./ICN	Date	Name	Zählungsschema/drawing number	Bohrmaß/bores
Fertigungsgruppe für Indentierung/indentation		Materialcode		Bohrmaß/bores	Bohrmaß/bores
13298		A3			
Ersatz durch/replace by		Material		Bohrmaß/bores	Bohrmaß/bores
Ende (if) replacement for		C33R (DIN EN 10277-5)			
Index	Änderung N./ICN	Date	Name	Zählungsschema/drawing number	Bohrmaß/bores
Fertigungsgruppe für Indentierung/indentation		Materialcode		Bohrmaß/bores	Bohrmaß/bores
13298		A3			
Ersatz durch/replace by		Material		Bohrmaß/bores	Bohrmaß/bores
Ende (if) replacement for		C33R (DIN EN 10277-5)			
Index	Änderung N./ICN	Date	Name	Zählungsschema/drawing number	Bohrmaß/bores
Fertigungsgruppe für Indentierung/indentation		Materialcode		Bohrmaß/bores	Bohrmaß/bores
13298		A3			
Ersatz durch/replace by		Material		Bohrmaß/bores	Bohrmaß/bores
Ende (if) replacement for		C33R (DIN EN 10277-5)			
Index	Änderung N./ICN	Date	Name	Zählungsschema/drawing number	Bohrmaß/bores
Fertigungsgruppe für Indentierung/indentation		Materialcode		Bohrmaß/bores	Bohrmaß/bores
13298		A3			
Ersatz durch/replace by		Material		Bohrmaß/bores	Bohrmaß/bores
Ende (if) replacement for		C33R (DIN EN 10277-5)			
Index	Änderung N./ICN	Date	Name	Zählungsschema/drawing number	Bohrmaß/bores
Fertigungsgruppe für Indentierung/indentation		Materialcode		Bohrmaß/bores	Bohrmaß/bores
13298		A3			
Ersatz durch/replace by		Material		Bohrmaß/bores	Bohrmaß/bores
Ende (if) replacement for		C33R (DIN EN 10277-5)			
Index	Änderung N./ICN	Date	Name	Zählungsschema/drawing number	Bohrmaß/bores
Fertigungsgruppe für Indentierung/indentation		Materialcode		Bohrmaß/bores	Bohrmaß/bores
13298		A3			
Ersatz durch/replace by		Material		Bohrmaß/bores	Bohrmaß/bores
Ende (if) replacement for		C33R (DIN EN 10277-5)			
Index	Änderung N./ICN	Date	Name	Zählungsschema/drawing number	Bohrmaß/bores
Fertigungsgruppe für Indentierung/indentation		Materialcode		Bohrmaß/bores	Bohrmaß/bores
13298		A3			
Ersatz durch/replace by		Material		Bohrmaß/bores	Bohrmaß/bores
Ende (if) replacement for		C33R (DIN EN 10277-5)			
Index	Änderung N./ICN	Date	Name	Zählungsschema/drawing number	Bohrmaß/bores
Fertigungsgruppe für Indentierung/indentation		Materialcode		Bohrmaß/bores	Bohrmaß/bores
13298		A3			
Ersatz durch/replace by		Material		Bohrmaß/bores	Bohrmaß/bores
Ende (if) replacement for		C33R (DIN EN 10277-5)			
Index	Änderung N./ICN	Date	Name	Zählungsschema/drawing number	Bohrmaß/bores
Fertigungsgruppe für Indentierung/indentation		Materialcode		Bohrmaß/bores	Bohrmaß/bores
13298		A3			
Ersatz durch/replace by		Material		Bohrmaß/bores	Bohrmaß/bores
Ende (if) replacement for		C33R (DIN EN 10277-5)			
Index	Änderung N./ICN	Date	Name	Zählungsschema/drawing number	Bohrmaß/bores
Fertigungsgruppe für Indentierung/indentation		Materialcode		Bohrmaß/bores	Bohrmaß/bores
13298		A3			
Ersatz durch/replace by		Material		Bohrmaß/bores	Bohrmaß/bores
Ende (if) replacement for		C33R (DIN EN 10277-5)			
Index	Änderung N./ICN	Date	Name	Zählungsschema/drawing number	Bohrmaß/bores
Fertigungsgruppe für Indentierung/indentation		Materialcode		Bohrmaß/bores	Bohrmaß/bores
13298		A3			
Ersatz durch/replace by		Material		Bohrmaß/bores	Bohrmaß/bores
Ende (if) replacement for		C33R (DIN EN 10277-5)			
Index	Änderung N./ICN	Date	Name	Zählungsschema/drawing number	Bohrmaß/bores
Fertigungsgruppe für Indentierung/indentation		Materialcode		Bohrmaß/bores	Bohrmaß/bores
13298		A3			
Ersatz durch/replace by		Material		Bohrmaß/bores	Bohrmaß/bores
Ende (if) replacement for		C33R (DIN EN 10277-5)			
Index	Änderung N				

05110043B	237,00	219,00	T2
05110555A	230,00	212,00	T2
05110686A	248,50	230,50	T2
05110814A	151,50	133,50	T2
05110829A	225,50	207,50	T2
05110831A	371,50	353,50	T2
05110832A	144,50	126,50	T2
05110833A	257,50	239,50	T2
05110834A	122,00	104,00	T2
05110835A	184,50	166,50	T2
05110842B	152,50	134,50	T2
05110952C	199,00	181,00	T1
05110985C	188,50	170,50	T1
05110986C	285,50	267,50	T1
05111017C	250,50	232,50	T1
05111049C	219,50	201,50	T1
05111084B	161,00	143,00	T1
05111085B	338,50	320,50	T1
05111102B	254,50	236,50	T1
05111103C	233,50	215,50	T1
05111115C	168,50	150,50	T1
05111214A	379,50	361,50	T2
05111215A	189,50	171,50	T2
05111217A	157,50	139,50	T2
05111220A	249,50	231,50	T2
05111261B	288,50	270,50	T2
05111273B	228,50	210,50	T2
05111278A	240,50	222,50	T1
05111286A	212,00	194,00	T1
05111292A	248,50	230,50	T1
05111302A	240,50	222,50	T2
05111328A	283,50	265,50	T2
05111329A	176,00	158,00	T2

Teilenummer/ part number	L-MASS/ L-dimension	X-MASS/ X-dimension	Oberfläche/ surface
-----------------------------	------------------------	------------------------	------------------------

21	01	14	BL
Datum/date			
Name/name			

23. JAN. 2014

Ausgabe, Datum, Verteiler/
edition, date, copies for

Keine Fertigungserlöse

Wird zum Fertigungspost nicht erfasst

**SAP-Tabelle zur Blattnummer 0511004/
SAP-table according to sheet number 0511004**

Teilenummer/ part number	L-MASS/ L-dimension	X-MASS/ X-dimension	Oberfläche/ surface
05111332A	336,00	318,00	T2
05111336A	206,50	188,50	T2
05111349A	354,50	336,50	T2
05111364A	299,50	281,50	T2
05111366A	159,50	141,50	T2
05111376A	216,50	198,50	T2
05111479A	194,50	176,50	T1
05111664	196,50	178,50	T2
05184024A	178,50	160,50	T1
05184061A	178,50	160,50	T2
05184064A	184,50	166,50	T1
05184065A	199,00	181,00	T2
05184066A	188,50	170,50	T2
05184067A	285,50	267,50	T2
05184068A	250,50	232,50	T2
05184069A	219,50	201,50	T2
05184070A	254,50	236,50	T2
05184072A	212,00	194,00	T2
05184073A	194,50	176,50	T2
05184074A	204,50	186,50	T2
05184075A	294,50	276,50	T2
05187403A	204,50	186,50	T1
05189008A	294,50	276,50	T1
05189029A	348,50	330,50	T1
05189030A	398,50	380,50	T1

**SAP-Table zur Blattnummer 0511004/
SAP-table according to sheet number 0511004**

Ausgabe, Datum, Verteiler/
edition, date, copies for

23. JAN. 2014

Wird dem Kunden zugedient nicht erfüllt
Keine Fertigungsunterlage

Nur zur Information

Name/name		Datum/date	
		21	01
		14	BL