

Diese Zeichnung ist unser Eigentum und darf ohne Genehmigung weder kopiert, noch offen oder heimlich ausgedruckt, oder anderweitig mündlich benutzt werden. (ZfP Ges. v. 1.6.1999)

This drawing is our property, and must not, without our consent be copied, handed to other persons or otherwise misused.

Meterschmetric Maßangaben in Millimeter dimensions shown in millimeters

预加工尺寸(仅供参考)

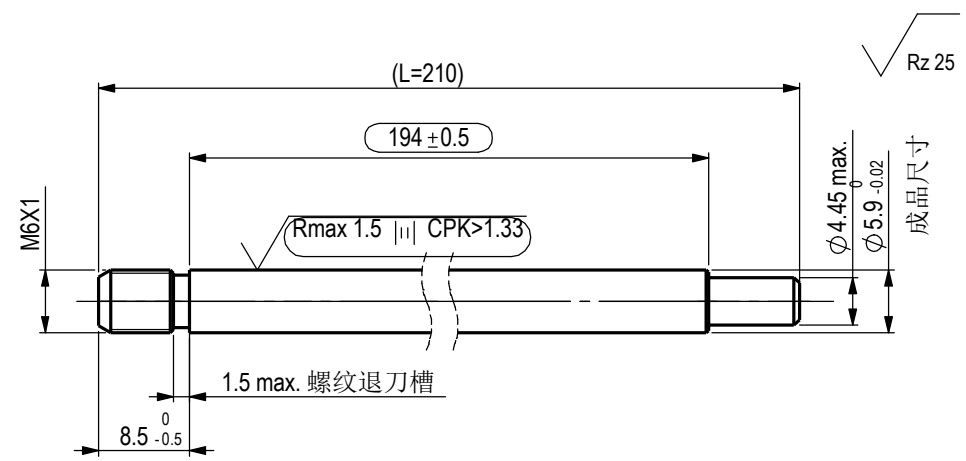
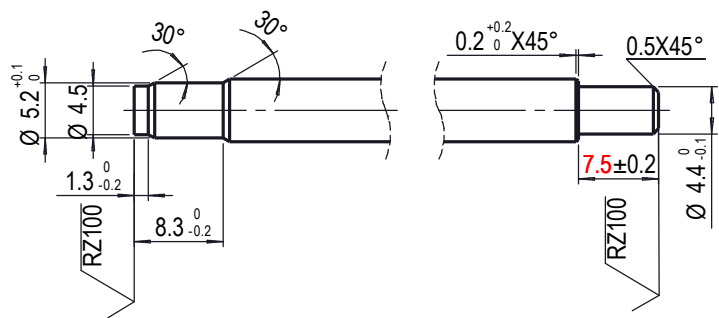

技术要求:

- 1.材料45钢 GB/T 699
- 2.校直后X尺寸区域直线度小于X×0.002
- 3.活塞杆表面黑色氧化渗氮处理，渗氮复合层最小厚度12μm
- 4.硬度HV0.05>=500, 要求满足DIN EN ISO 9227 NSS 144小时无锈蚀。

Wechselzeichen, wenn nicht anders angegeben, alle Maße in mm
DIN ISO 13715, Außenmaßen/rundste edges
gepulvert/cleaned
Rz 1
Rz 6.3
Rz 25
Rz 100

版本号 Index	编制 Issuer	日期 Date	认可 approved by	更改标识 Symbol	更改单号 ECN No.	更改内容 change description
				o		

更改记录/change record

Kennz.: VA 04 03

○ = Kontrollmaß / inspection dimension
 () = Hilfsmaß / auxiliary dimension
 [] = Vorbearbeitungsmaß / pre-work dim.

Ersetzt durch/ replaced by			Ausgabe, Datum, Verteiler/ edition, date, copies for	
Ersatz für/ replacement for				
Werkstoff / material				
Datum/date	Name	Bezeichnung/name		
11 04 19	TXL	活塞杆/Piston rod		
Maßstab/ scale	Method(e) E ISO 128	Blattnummer/sheet number	Teilenummer /part number	Index
1:1			051 81205A 00	

Änderung nur mit CAD/
modification only with CAD