

Diese Zeichnung ist unser Eigentum und darf ohne Genehmigung
 weiter kopiert, noch Dritten Personen ausleihend, oder anderweitig
 nicht zulässig benutzt werden. (© 16 Ges. v. 1.6. 1998)
 This drawing is our property, and may not, without our consent be
 copied, handed to other persons or otherwise misused.

Metrische
 Maßangaben in Millimeter/
 dimensions shown in millimeters

Werkstücke, wenn nicht anders angegeben, ohne weitere Indikatoren
 DIN ISO 13715, Außenflächen/ outside edges
 W ✓ Rz 1
 W ✓ Rz 6.3
 W ✓ Rz 25
 W ✓ Rz 100
 gepulvt/cleaned
 DIN ISO 1302

零件号	(L)	(X)	表面处理
P80018	195.5	173.5	渗氮
P80031	205.5	183.5	渗氮
P80038	212.5	190.5	渗氮
P80068	219.5	197.5	渗氮
P80110	184.5	162.5	渗氮
P80161	258.5	236.5	渗氮
P80163	267.5	245.5	渗氮

版本号	编制	日期	认可	更改标识	更改内容
Index	Issuer	Data	Approved by	symbol	Description of change

√ Rz 25

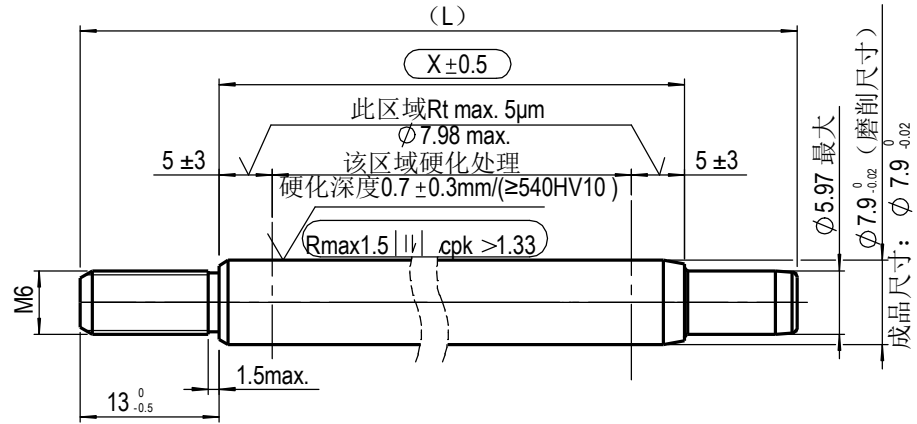

预加工尺寸(仅供参考)

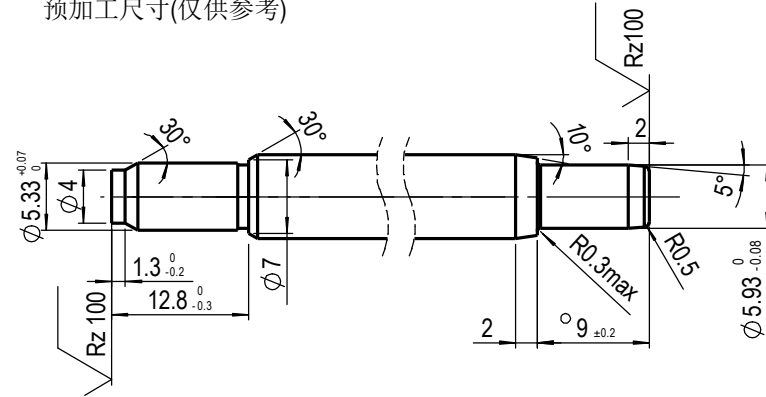

技术要求:

- 校直后X尺寸区域直线度小于X*0.002
- 活塞杆表面黑色渗氮处理, 渗氮层厚度最小12um, 硬度HV0.05>=500, 要求满足DIN50021SS 144小时无锈蚀。

Kennz.: VA 04 03

- = Kontrollmaß / reference dimension
- () = Hilfsmaß / auxiliary dimension
- [] = Vorbearbeitungsmaß / pre-work dim.

	Ersetzt durch/ replaced by	Ersatz für/ replacement for		Ausgabe, Datum, Verteiler/ edition, date, copies for	
	Werkstoff / material	C35R (DIN EN 10277-5)			
	Datum/date	Name	Bezeichnung/name		
16 04 13	ZT	Piston rod (D8/M6L)			
Maßstab/ scale	Method(e) E ISO 128	Blattnummer/sheet number	Teilenummer / part number	Index:	Änderung nur mit CAD/ modification only with CAD
2:1		P8122		00	