

Alle Rechte vorbehalten gemäß DIN ISO 14016.
 Verwendung und Vervielfältigung nur bei schriftlicher Zustimmung.
 Zeitpunkt der Zeichnungserstellung
 Zuwendungen verpflichten zum Schadensersatz.
 Only those standards and their revisions
 which were valid before the time of
 drawing release apply.
 All rights are reserved in accordance with ISO 14016.
 Copying and use of this document only with authorization.
 Non-compliance will result in culpa seeking damages to cover losses.

Verpackungseinheit, wenn nicht anders angegeben/verpackungseinheit, wenn nicht anders angegeben
 DIN ISO 1302
 1302
 geputzt/cleaned
 Rz 100
 Rz 25
 Rz 6,3
 Rz 1
 +0,2
 +0,2

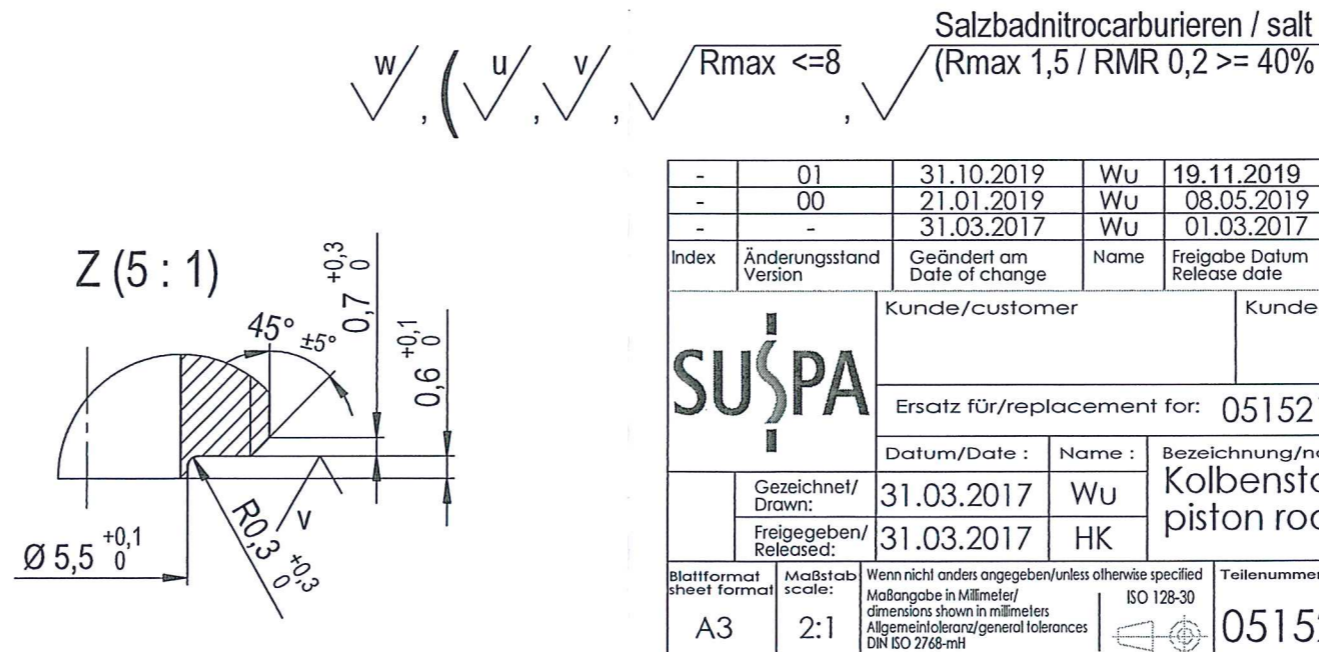
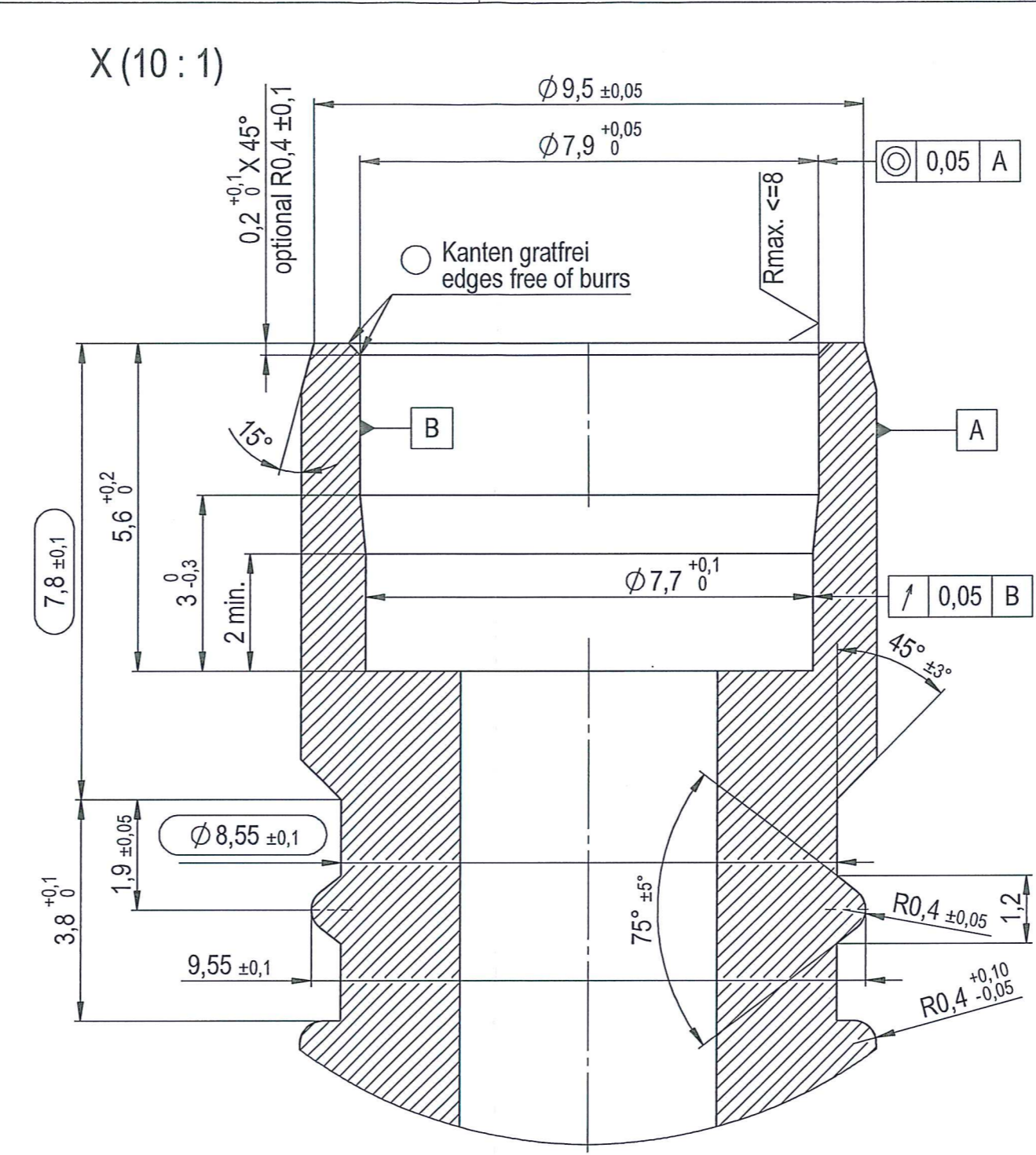
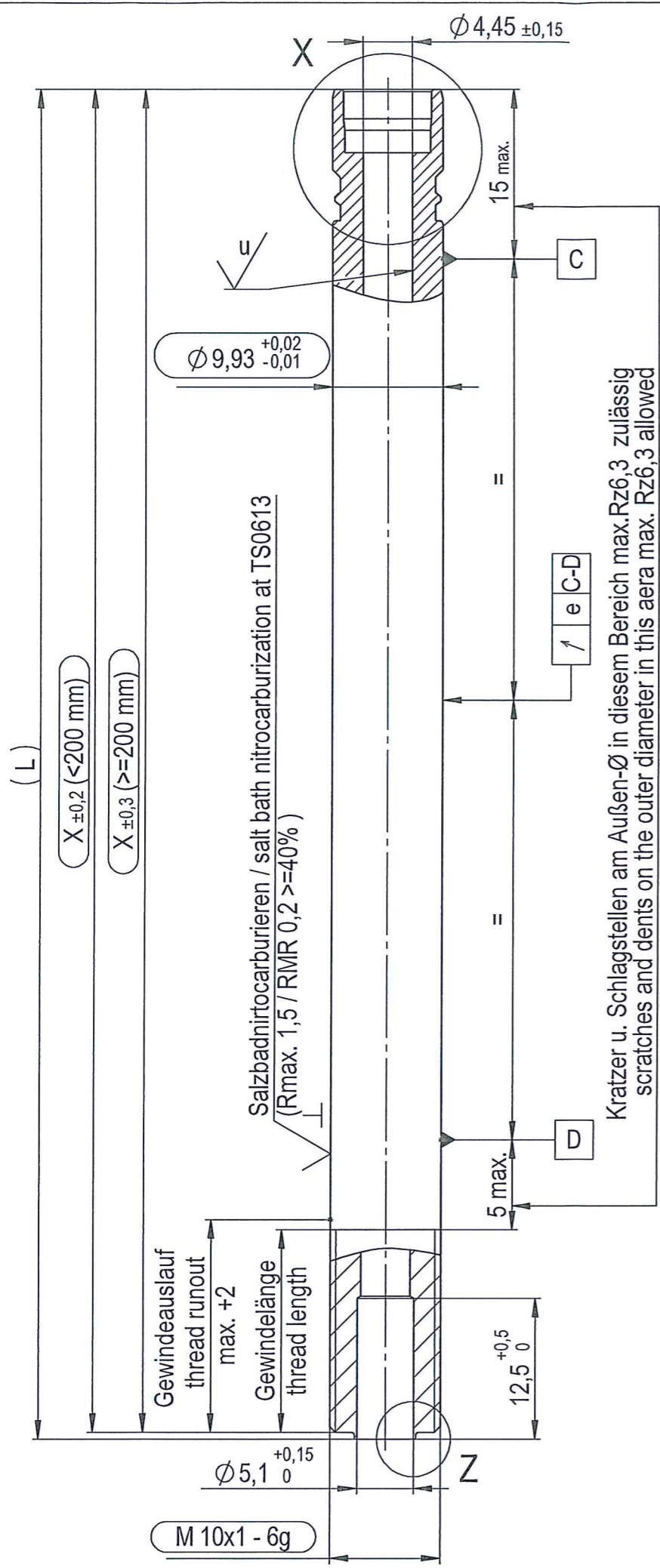

| Länge "X-Maß" / length "X-Maß" | Rundlauf "e" / concentric run-out "e" |
|--------------------------------|---------------------------------------|
| 0 to ≤ 250 | 0,1 |
| > 250 to ≤ 350 | 0,2 |
| > 350 to ≤ 450 | 0,3 |
| > 450 to ≤ 550 | 0,4 |
| > 550 to ≤ 650 | 0,5 |

Folgende Angaben gemäß TS0613 / the following data according TS0613:

- Material / material
- Oberflächenhärte / hardness surface
- Oberfläche / surface: Rmax. / Rz / Rmr
- Korrosionsbeständigkeit/corrosion resistance
- Porensaumdicke / Porous layer
- Nitrierschichtdicke / compound layer

Oberflächenfehler sind nach TS0614 zu beurteilen. / surface defects are to be assessed according to TS0614.

Bei Widersprüchen zur TS gilt die Zeichnungsspezifikation. / In case of contradictions to the TS, the drawing specification shall apply.

Ausgabe, Datum, Verteiler / edition, date, copies for
 24
 20.11.19

| Index | Änderungsstand / Version | Geändert am / Date of change | Name | Freigabe Datum / Release date | Freigegeben / Released | Änderung-Nr. / ECN | gem./acc. to VA 04 03 |
|-------|--------------------------|------------------------------|------|-------------------------------|------------------------|--------------------|--|
| - | 01 | 31.10.2019 | Wu | 19.11.2019 | Kastner | 190336 | gem./acc. to VA 04 03 |
| - | 00 | 21.01.2019 | Wu | 08.05.2019 | HK | 190029 | ○ = Kontrollmaß / inspection dimension |
| - | - | 31.03.2017 | Wu | 01.03.2017 | HK | 64818 | () = Hilfsmaß / reference dimension |
| | | | | | | | [] = Vorbearbeitungsmaß / pre-work dim. |

| | | | | | |
|----------------------------|-------------------------------------|---------------------------|---------------------------------------|--------------|---------------------|
| SUSPA | Kunde/customer | | Kundenteilnummer/customer part number | | Gewicht/weight [g]: |
| | Ersatz für/replacement for: 0515210 | | vom/from: 08.05.2019 | | |
| Datum/Date : | | Name : | | Material: | |
| 31.03.2017 | | Wu | | EN: 1.0501 | |
| Freigegeben/Released: | | Bezeichnung/name : | | alternative: | |
| 31.03.2017 | | HK | | AISI 1045 | |
| Blattformat / sheet format | | Teilennummer/part number: | | Blatt/sheet: | |
| A3 | | 0515210 | | 1/1 | |