

TYPE : 08K4

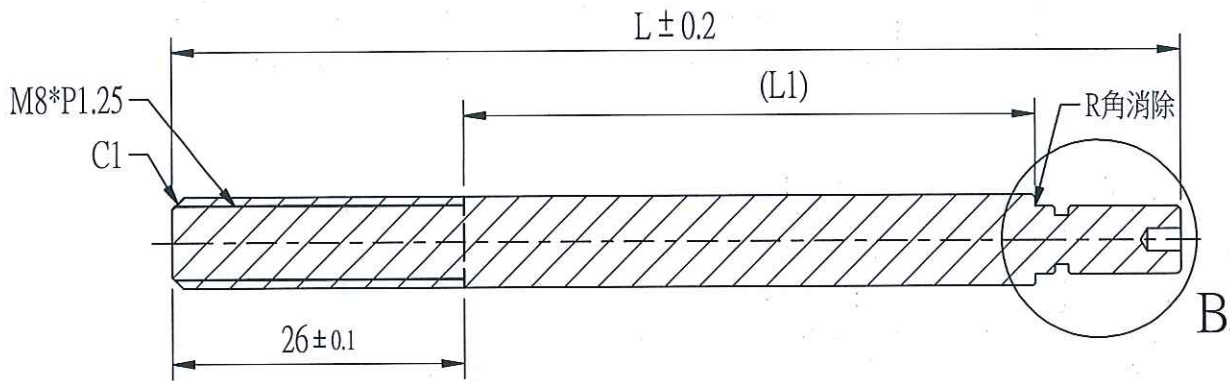

序號	機種品名	長度L	長度(L1)	表面處理	備註
1	HS0825-015-1	415.5	386.5	QPQ	
2					
3					
4					
5					

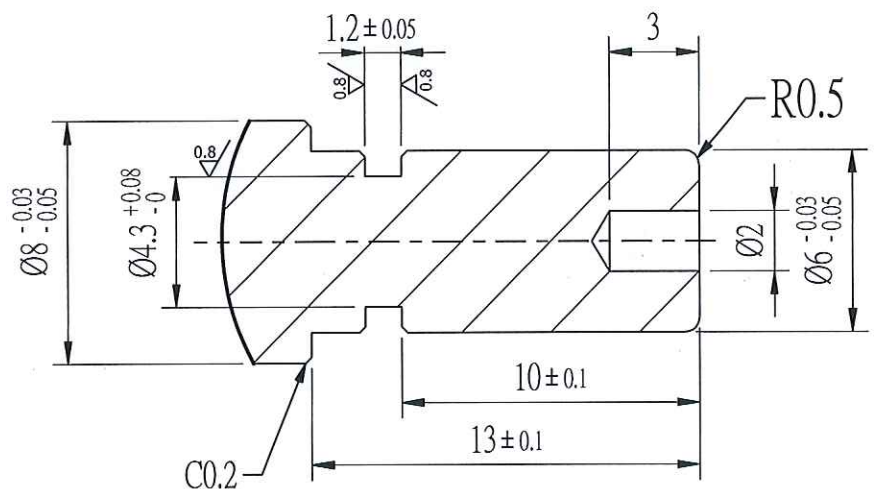

B (4 : 1)



NOTE:

- 表面處理
鍍硬鉻:1.硬鉻層 10um以上
2.表面硬度 HV800以上
3.表面粗度 Ra0.05~0.1 ; Ry1.0以下(同時符合)
- QPQ處理:1.氮化深度 8um以上
2.表面硬度 HV400~500
3.表面粗度 Ra0.15以下 ; Ry1.0以下(同時符合)
- M8*P1.25 螺牙須以2級環牙規檢測, 須能鎖至底
- Ø8對Ø6同心0.05mm以下
- 未標示倒角皆去毛邊

圖名	軸心	比例	X:1	變更	3				
圖號	G0816-K4	單位	mm	註記	2				
材質	S45C	投影			1				
處理		數量		核准		設計		製圖	蘇慶鴻
								日期	20191024