

其余  $\nabla 3.2$

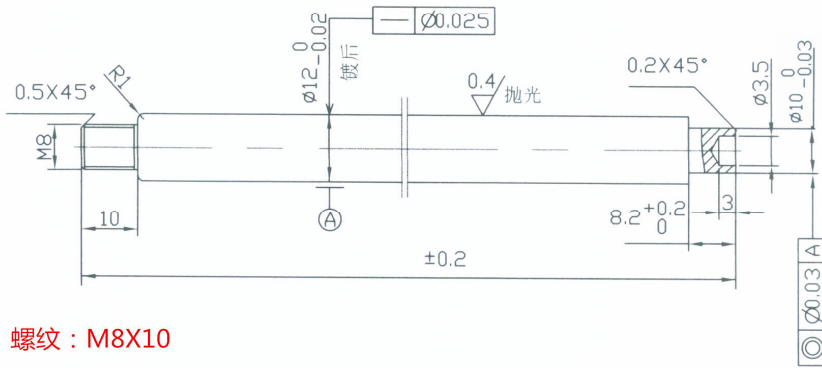

螺纹：M8X10

序号	规格尺寸 (杆径X总长)	数量	备注
1	$\phi 12 \times 407$	400支	QPQ黑杆

### 技术要求

1. 同一批杆下料时, 长度尺寸应一致;
2. 磨削表面光洁, 不得有未磨出表面、锈点和外伤;

3. QPQ处理时, 表面颜色一致, 盐雾试验应达到144小时。

下单日期：2020.09.09

出底图总号					精拉圆钢 12.2-GB905-82 45-GB699-88	杭州富伊特机械有限公司
底图总号	标记	处数	更改文件号	签字		
设计	陈洪涛	标准化		图样标记	重量	比例
签字	日期	校对	批准			
		审核				
		工艺	日期	共 张	第 张	