

版本号 01

其余 ∇ 6.3

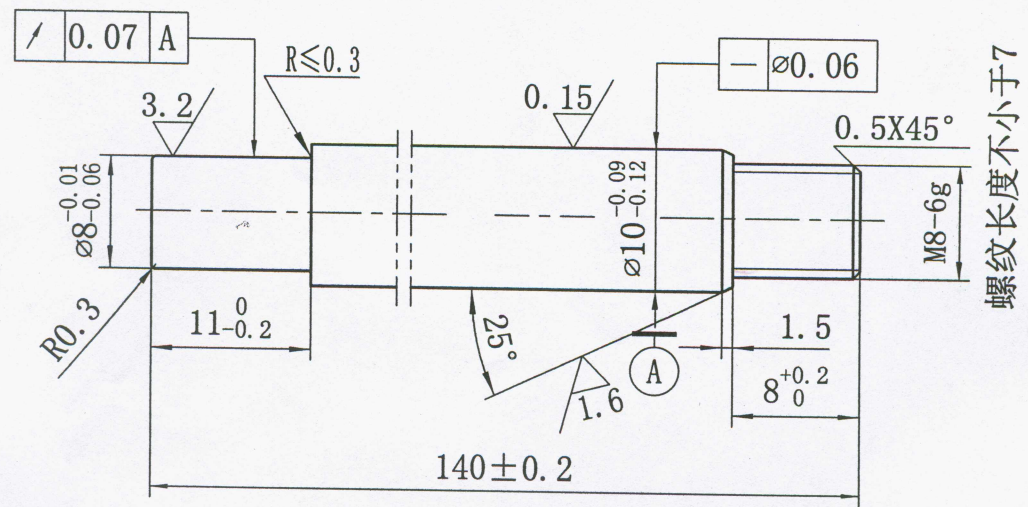

受控

技术要求

1. 材料按冷拉状态供货;
2. 表面QPQ处理, 符合QB/CITI-BEN/006-2019标准要求;
3. 盐雾试验要求满足144小时要求。
4. 外圆面严禁磕碰划伤;
5. 修光毛刺。

							图样标记	数量	重量	比例
										1:1
							共 1 张	第 1 张		
标记	处数	更改文件号	更改前	更改后	签字	日期				
设计	张琳	标准化	白伟				活塞杆			
审核	李平	审定	白伟				YQC26H-01			
工艺		日期	2020.8.3				45#			
							北京吉信气弹簧制品有限公司			