

版本号

01

其余 ∇ 6.3

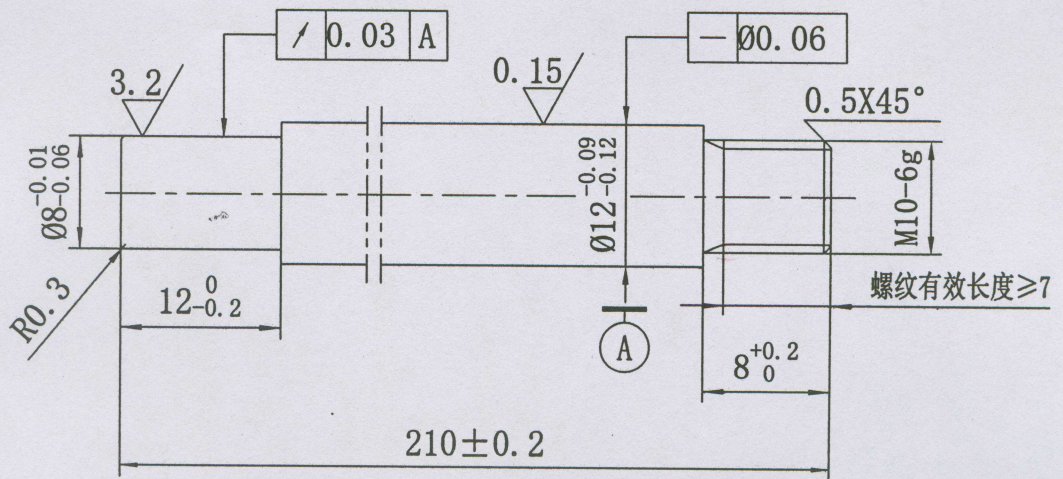

技术要求

1. 材料按冷拉状态供货;
2. 表面QPQ处理, 符合QB/CITI-BEN/001要求;
3. 外圆面严禁磕碰划伤;
4. 修光毛刺;
5. 未注尺寸公差按GB1804-m制造检验。

受控

				活 塞 杆		YQJMSJC8-01			
						图样标记 数量 重量 比例			
标记	处数	更改文件号	签字	日期	共 张 第 张				
设计			标准化						
绘图			审定						
审核									
工艺			日期	2005.8	北京吉信气弹簧制品有限公司				