

1021 L 560001

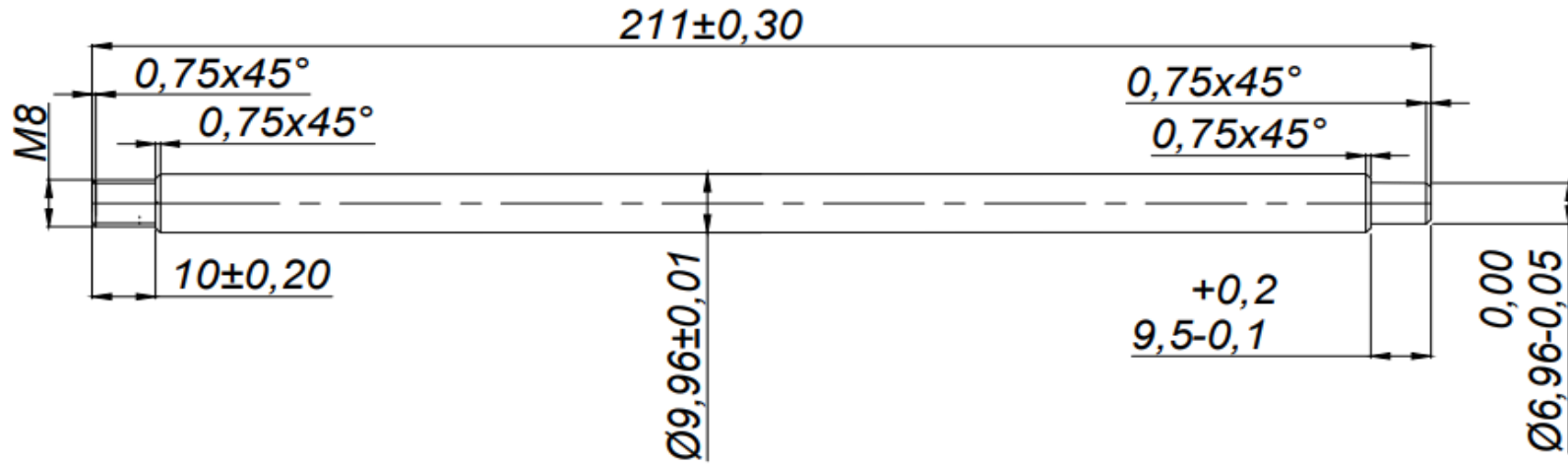

YÜZEY İŞLEME OPERASYON TABLOSU

1-	$\varnothing 9.950 - \varnothing 9.970$
2-	$\varnothing 9.930 - \varnothing 9.950$
3-	$\varnothing 9.910 - \varnothing 9.930$

Not: Taşlama işlemi, YÜZEY İŞLEM TABLOSUNDAKİ

- (1) numaralı ölçüye göre yapılacaktır.
- Malzeme üzerinde vuruş, çizik ve çukurluk olması durumunda
- (2) Nolu ölçüye taşlanacak, yüzeyin yine uygun olmaması durumunda
- (3) Nolu ölçüye göre taşlanacaktır.

Taşlama sonrası yüzey pürüzlülüğü (SC) $Ra < 0,15$ micron olacak.

Reference Number / Referans No

Drawing Number / Resim No

Revision Number / Değişiklik No

Drawn by / Çizen

Designed by / Tasarlayan

Approved by / Onaylayan

Scale / Ölçek

2:1

Form

A4



MG Code / MG Kodu

Gasan

Date / Tarih

19.08.2019

19.08.2019

19.08.2019

Customer Code / Müsteri Kodu

Material / Malzeme

C 35

1021 L 560001
Ø10 MİL İMALAT RESMİ

Undefined Tolerances
acc. to/
Belirtilmeyen Toleranslar

$\pm 0,2$

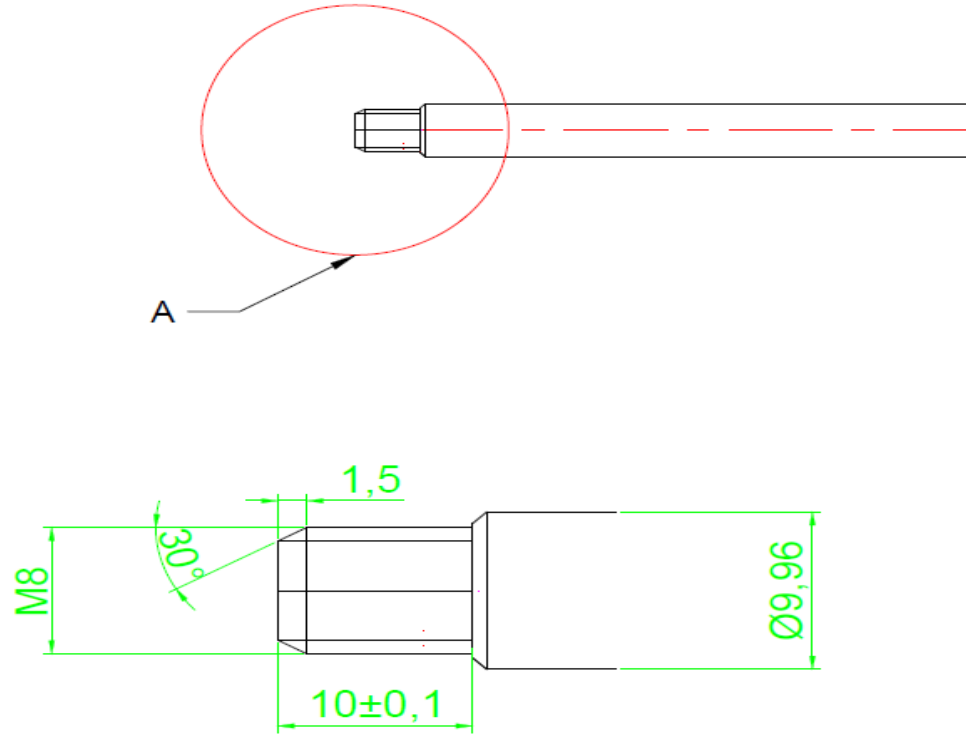

Reference Number / Referans No		Gasın			
Drawing Number / Resim No					
Revision Number / Değişiklik No	00	Date / Tarih	Signature / İmza	Material / Malzeme	Undefined Tolerances acc. to/ Belirtilmeyen Toleranslar ±0,2
Drawn by / Çizen	BÜŞRA İSMAILÇEBİ	05.03.2021		C 35	
Designed by / Tasarlayan	BÜŞRA İSMAILÇEBİ	05.03.2021			
Approved by / Onaylayan	HASAN EREN	05.03.2021			
Scale / Ölçek	Form	Ø10 MİL İMALAT RESMİ			
2:1	A4				
Gasın Code / Gasın Kodu		Customer Code / Müsteri Kodu			