

LXJS2018081301

修订					
区域	修订	说明	日期	变更人	
D7	1	尺寸7.1+0.05, 变更为7.15+0.05	2018/8/13	任业林	
D5	2	尺寸φ10/-0.05, 变更为φ10/-0.02	2019/3/13	高福成	
D4	3	尺寸φ10/-0.02, 变更为φ10/+0.02 ^{-0.01}	2019/4/3	金喜善	
D4	4	尺寸φ10/+0.02 ^{-0.01} , 变更为φ10/-0.02	2019/12/20	任业林	
C6	5	尺寸R0.3, 变更为C1	2020/10/30	金喜善	
A5	6	硬度HRC40~43, 变更为HV500±100, 压痕凹坑深度15~20μm	2020/11/2	金喜善	

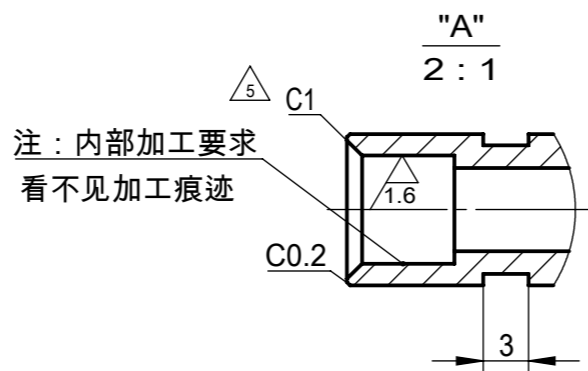
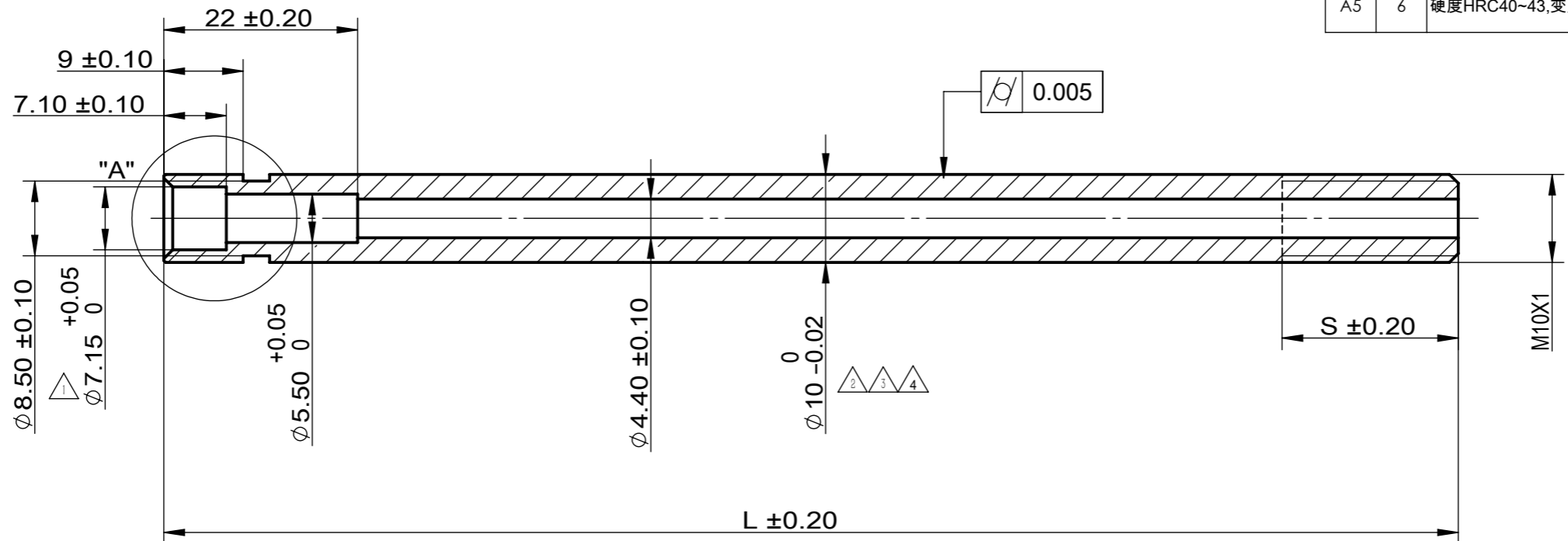

注：内部加工要求
看不见加工痕迹

序号	螺纹长度 (S)	备注
1	丝长10	螺纹长度根据 采购/计划 要求生产
2	丝长14	
3	丝长16	
4	丝长20	
...	其它规格	

技术要求：
 1. 材质：45#；
 2. 锐边倒角去毛刺；
 3. 活塞杆QPQ工艺处理，硬度HV500±100，压痕凹坑深度15~20 μm；
 4. 表面不能有凹坑，划伤，开裂等缺陷，色差一致；

标记						材质：45钢			零件号：	
处数						客户号：客户号			零件号	
分区						阶段标记		重量(g)	比例	零件名称：
更改文件号						S		0.009	1.5:1	φ10-M10X1 空心杆
签名						第一视角		图幅	A3	常州龙翔气弹簧有限公司 ChangZhou LongXiang Gas Spring CO.,LTD
年月日						共张		版本	△6	
制图 张小霞 2018/8/13 标准化						第张				
设计 任业林 2018/8/13 校对										
审核										

零件代号
借(通)用件登记
描图
描校
旧底图总号
底图总号
签字
日期