

0910 L

全部 1.6

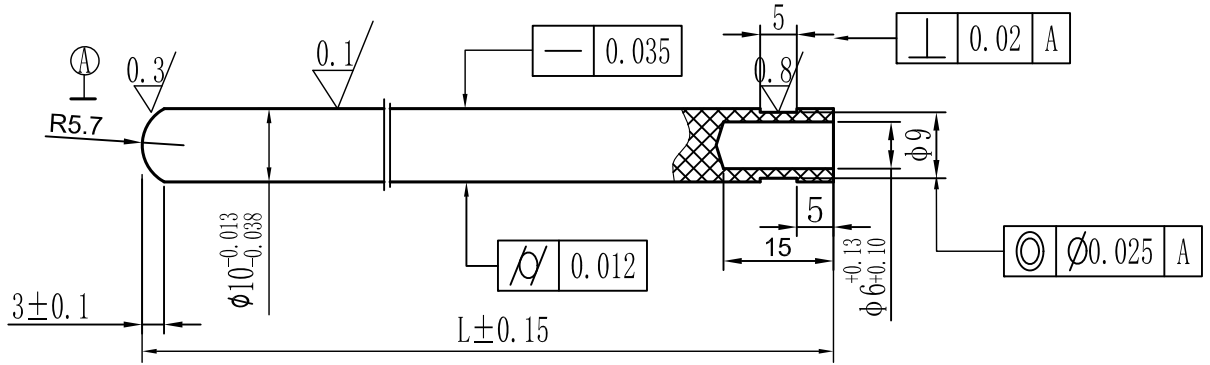

技术要求

1. 其余倒角 $0.3 \times 45^\circ$ 。
2. 活塞杆为QPQ盐浴处理，表面颜色为黑蓝色，渗氮层厚度 $\geq 15\mu\text{m}$ ，维氏硬度 $\geq \text{HV}450$ 。
3. 表面要求均匀致密，无色差、划伤、麻点、凸凹等缺陷。
4. 表面涂抹防锈油，隔层放置。
5. 中性盐雾试验 (NSS) $\geq 48\text{h}$ ，无锈蚀点，(NSS) $\geq 72\text{h}$ ，无红锈。
6. 未注公差按QC/T267-1999的规定。

电子档修改日期

2021/3/3

借通用件登记

旧底图号

归档日期	L1	112																	

备注： 09-活塞杆 10-直径 L1-长度

施行日期																			
废止日期																			
签字	设计		标准化																
	校对		审核																
	会签		批准																
	工艺		日期																
										图样标记			重量	比列					
										A				1 : 1					
										第 1 页			共 1 页						
										0910 L									
										冷拉圆钢 $\phi 10.5$ -GB/T905-1994 45-GB699-2015									
										河北隆昌汽车零部件有限公司									