

序号	零件编号	零件名称	规格型号	尺寸代号			表面处理	备注
				L1	L2	M		
1	MR-SX-08132.2S	实心杆	8-M8-132	132	114	M8	QPQ	

其余  $\sqrt{3.2}$

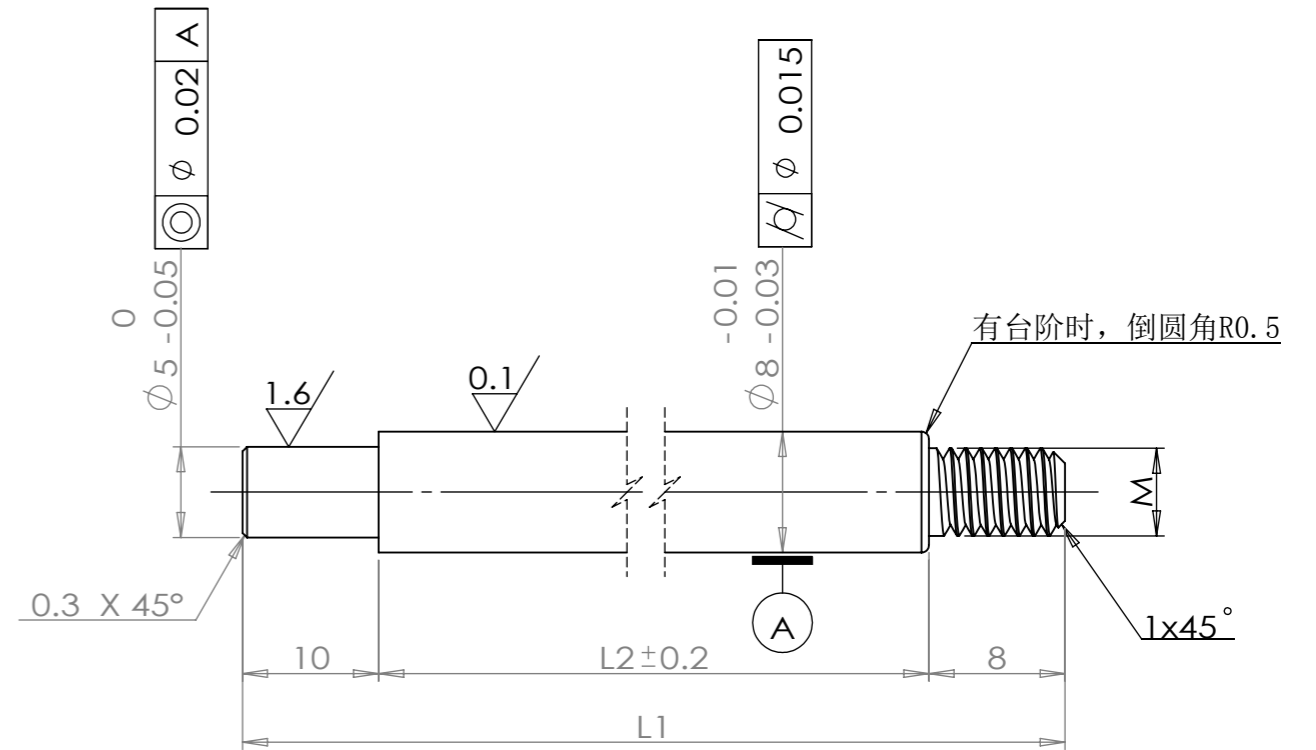

### 技术要求

- 1、整体无毛刺，表面光洁无划伤，色泽一致，无斑痕，锈蚀；
- 2、热处理：T235；
- 3、表面热处理见列表：镀硬铬或QPQ，硬度 $HV_{0.1500}$ 以上；  
镀硬铬单边镀层厚度不得小于0.02mm，QPQ硬度层厚度不得低于0.03mm；
- 4、未注公差按：GB/T1084-m。

					45			扬州市明瑞气弹簧有限公司	
								实心杆	
标记	处数	更改文件号	签字	日期	版本标记	重量	比例		
设计			标准化		B			MR-SX-08XXX.2S	
审核					共 1 页		第 1 页		
工艺			日期	2022.3.16					