

序号	零件编号	零件名称	规格型号	尺寸代号		表面处理	备注
				L1	L2		
1	MR-SX-10227.3	实心杆	10-M8-227	227	208	QPQ	
2	MR-SX-10191.3	实心杆	10-M8-191	191	172	QPQ	
3	MR-SX-10088.3	实心杆	10-M8-88	88	69	QPQ	
4	MR-SX-10103.3	实心杆	10-M8-103	103	84	QPQ	

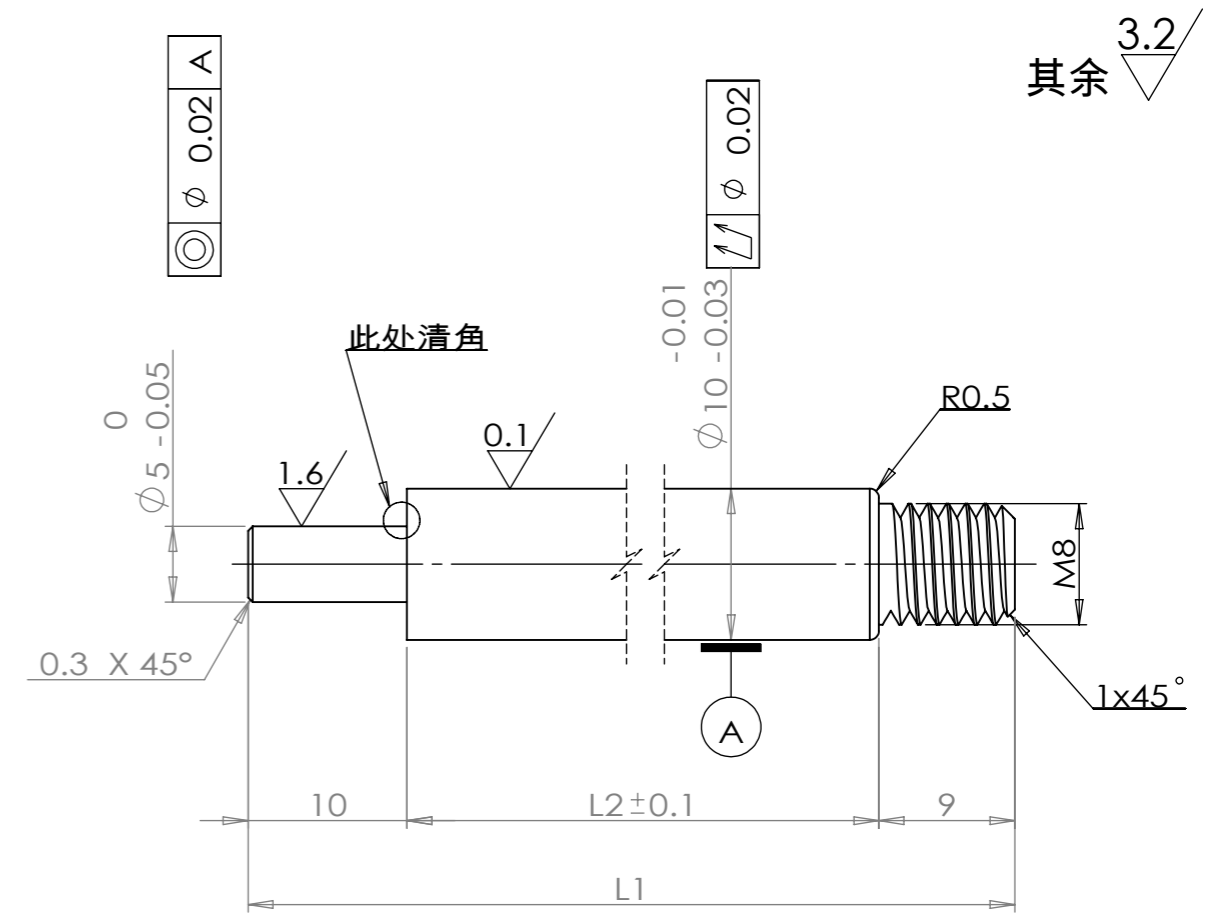

### 技术要求

- 1、整体无毛刺，表面光洁无划伤，色泽一致，无斑痕，锈蚀；
- 2、热处理：T235；
- 3、表面QPQ处理，硬度HV<sub>0.1</sub>480以上，QPQ硬度层厚度不得低于0.03mm；
- 4、未注公差按：GB/T1084-m。

					45			江苏明瑞气弹簧科技有限公司	
								实心杆	
标记	处数	更改文件号	签字	日期	版本标记		重量		
设计			标准化		A				
审核					共 1 页		第 1 页		
工艺			日期	2023.2.10			MR-SX-10XXX.3		