

序号	零件编号	零件名称	规格型号	尺寸代号			表面处理	备注
				L1	L2	L3		
1	MR-SX-10458.2	实心杆	10-M8-458	458	434	15	QPQ	临时
2	MR-SX-10457.2	实心杆	10-M8-456.5	456.5	434	13.5	QPQ	
3								

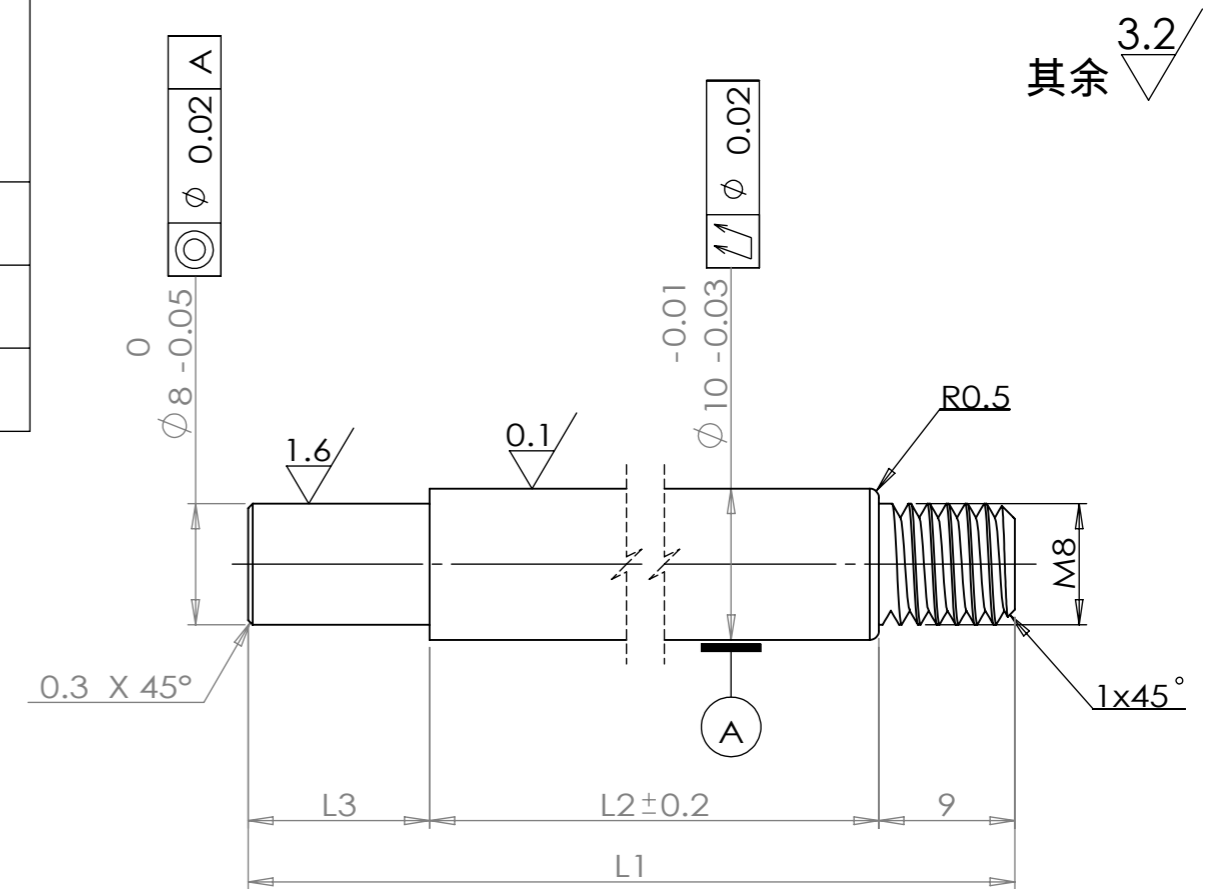

### 技术要求

- 1、整体无毛刺，表面光洁无划伤，色泽一致，无斑痕，锈蚀；
- 2、热处理：T235；
- 3、表面QPQ处理，硬度 $HV_{0.1}480$ 以上，QPQ硬度层厚度不得低于0.03mm；
- 4、未注公差按：GB/T1084-m。

					45			江苏明瑞气弹簧科技有限公司	
标记	处数	更改文件号	签字	日期	版本标记		重量	比例	
设计			标准化		A				
审核					共 1 页		第 1 页		MR-SX-10XXX.2
工艺			日期	2023.10.11					