

其余: $\sqrt{3.2}$

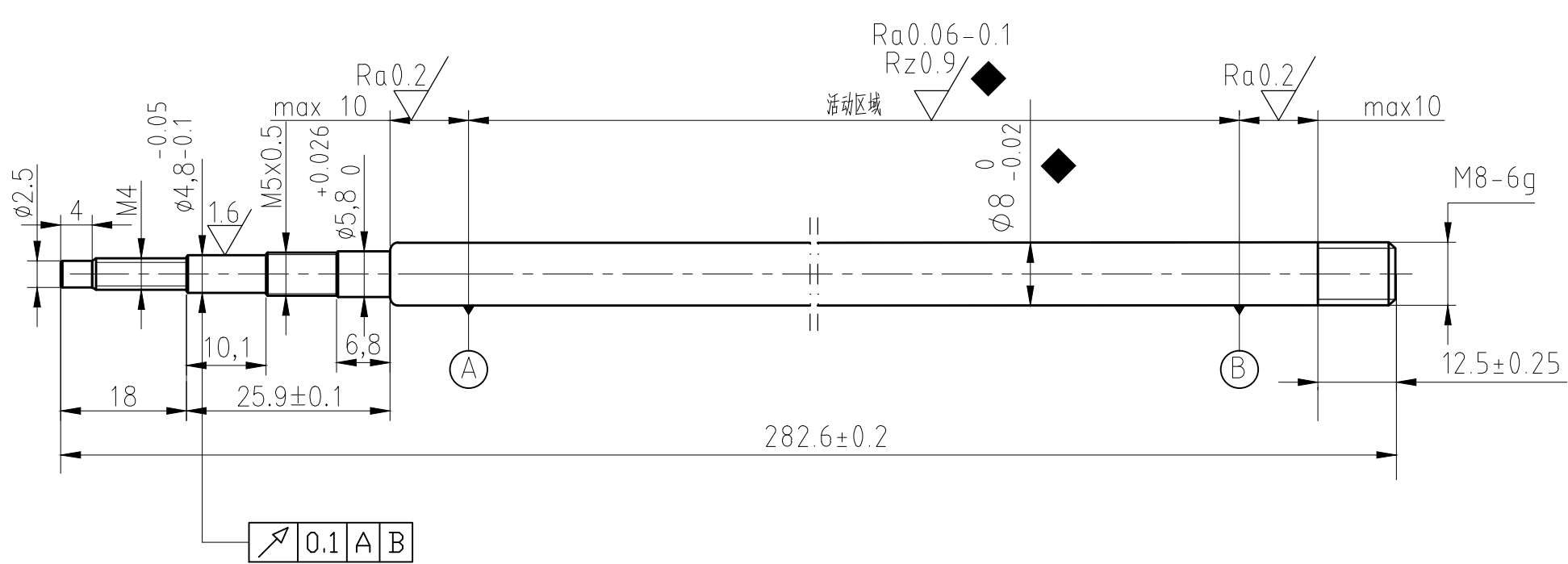

技术要求

- ◆ 1.表面做QPQ处理, 表面不得有磕碰、脱皮、针孔、划伤、裂纹、锈蚀等缺陷;
- 2.表面处理后化合物层深度12-22 μ m, 疏松层厚度2-8 μ m;
- 3.表面硬度要求HV0.1 \geq 430;
- 4.耐中性盐雾试验144小时以上无锈蚀;
- 5.未注公差按标准GB1804-M要求;
- 6. “◆”表示重要特性。

						精拉圆钢 45-GB699			浙江欧力达液压 机械有限公司	
标记	处数	分区	更改文件号	签名	年月日				活塞杆 ϕ 8X282.6	
设计	李慧锋	24.7.1	标准化			阶段标记		重量	比例	
校对						S0			1:1	
审核	夏绍峻	24.7.1							HSG-8-0073S	
工艺			批准	张桂荣	24.7.1	共 张		第 张		