

其余 $\sqrt{3.2}$

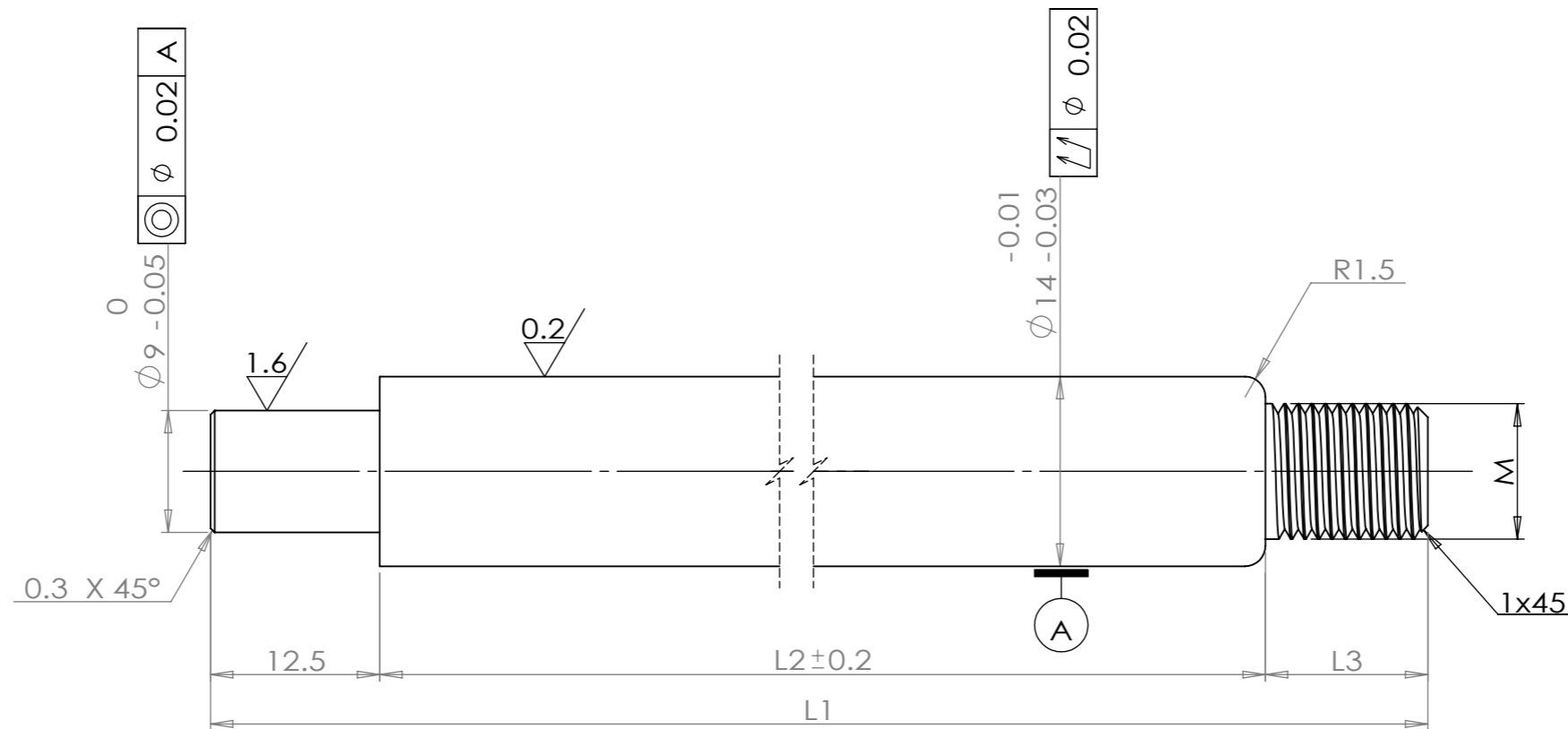

技术要求

- 1、整体无毛刺，表面光洁无划伤，色泽一致，无斑痕，锈蚀；
- 2、表面QPQ处理，硬度 $HV_{0.1}500$ 以上，QPQ硬度层厚度单边不得低于0.03mm；
- 3、未注公差按：GB/T1084-m。

序号	零件编号	零件名称	规格型号	尺寸代号				表面处理	备注
				L1	L2	L3	M		
1	MR-SX-14115.2	实心杆	514-M8-116	115	93.5	9	M8	QPQ	GY

标记	处数	更改文件号	签字	日期	45			江苏明瑞气弹簧科技有限公司	
设计			标准化		版本标记	重量	比例	实心杆	
审核					A				
工艺			日期	2024.8.19	共 1 页	第 1 页		MR-SX-14XXX.2	