

其余 $\nabla 6.3$

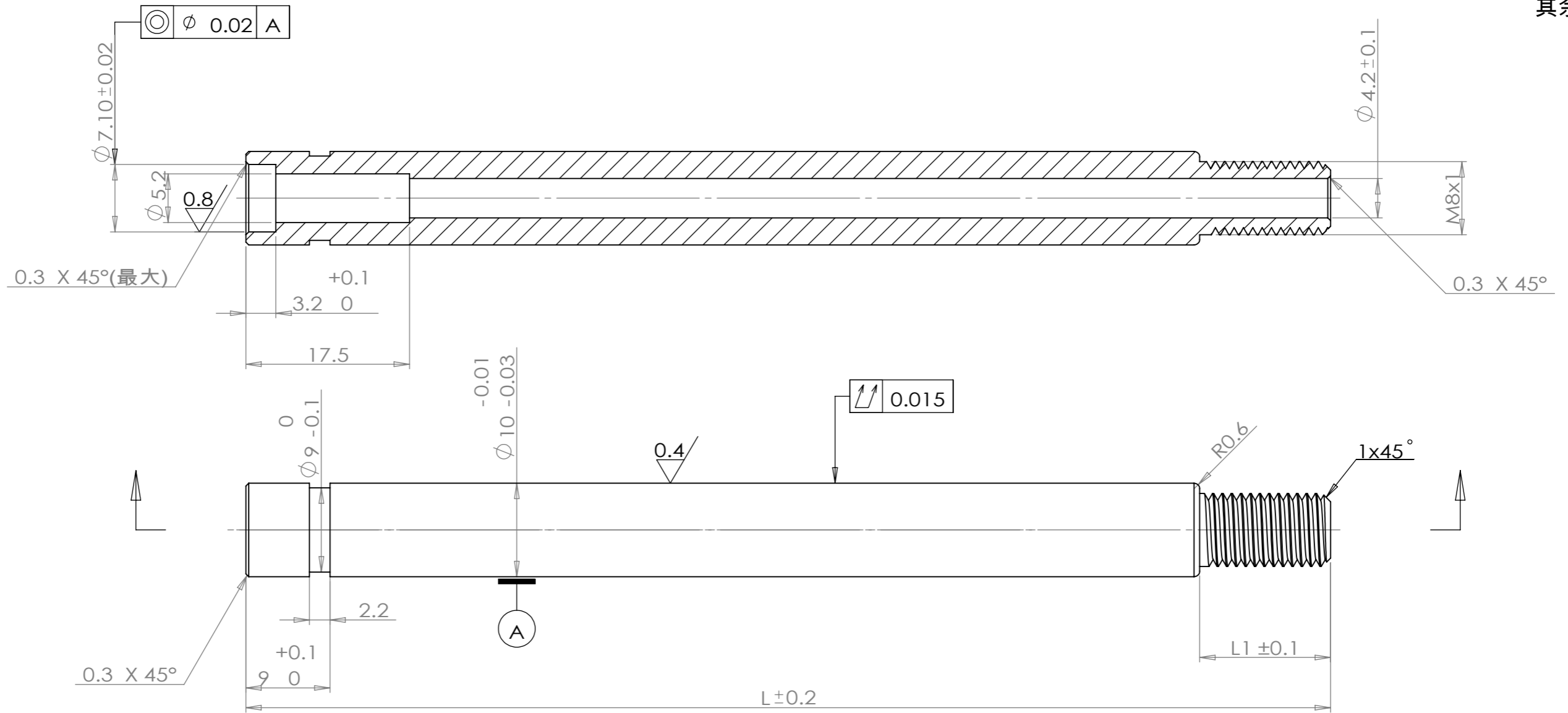

技术要求

- 1、整体无毛刺，表面光洁无划伤，色泽一致，无斑痕、锈蚀；
- 2、热处理：T235；
- 3、表面QPQ处理，硬度 $HV_{0.1}500$ 以上，QPQ硬度层单边厚度不得低于0.03mm；
- 4、示注公差按：GB/T 1084-m。

序号	零件编号	零件名称	规格型号	尺寸代号		螺牙	备注
				L (总长)	L1 (牙长)		
1	MR-KX-085.2A	空心杆	10x85	85	14	M8*1	
2	MR-KX-087.2A	空心杆	10x87	87	14	M8*1	
3	MR-KX-116.2A	空心杆	10x115.5	115.5	14	M8*1	
4	MR-KX-554.2A	空心杆	10*554.5	554.5	17 (16mm牙, 根部1mm宽Ø7卡簧槽)	M8*1.25	4*544.5

					45			江苏明瑞气弹簧科技有限公司	
标记	处数	更改文件号	签字	日期					
设计			标准化			版本标记	重量	比例	
审核					A				
工艺			日期	2023.3.25	共 1 页		第 1 页		MR-KX-XXX.2A