

其余  $\nabla$  6.3

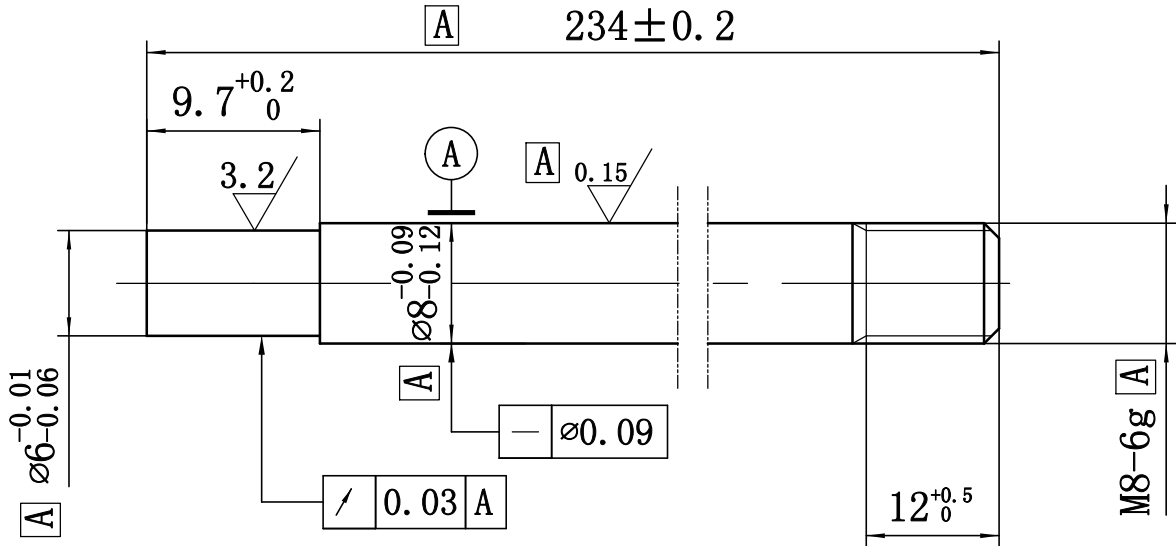

技术要求

1. 材料按冷拉状态供货;
2. 表面QPQ处理, 符合QB/CITI-BEN/001要求;
3. 外圆面严禁磕碰划伤;
4. 修光毛刺;
5. 未注尺寸公差按GB1804-m制造检验;
6.  $\nabla$  禁用物质满足《ELV指令》2000/53/EC、《RRR指令》2005/64/EC法规要求;
7.  $\nabla$  为关键特性;  $\square$  A 为重要特性。

受控

					YQS73-01D			
活塞杆					图样标记			
					数量	重量	比例	
标记	处数	更改文件号	签字	日期	共 张 第 张			
设计		郭鹏	标准化		45			
绘图			审定	刘有富				
审核		靳洪峰						
工艺			日期		北京吉信气弹簧制品有限公司			