

1203-0000

0.8
其余

⊙	0.02
○	0.005
—	0.025

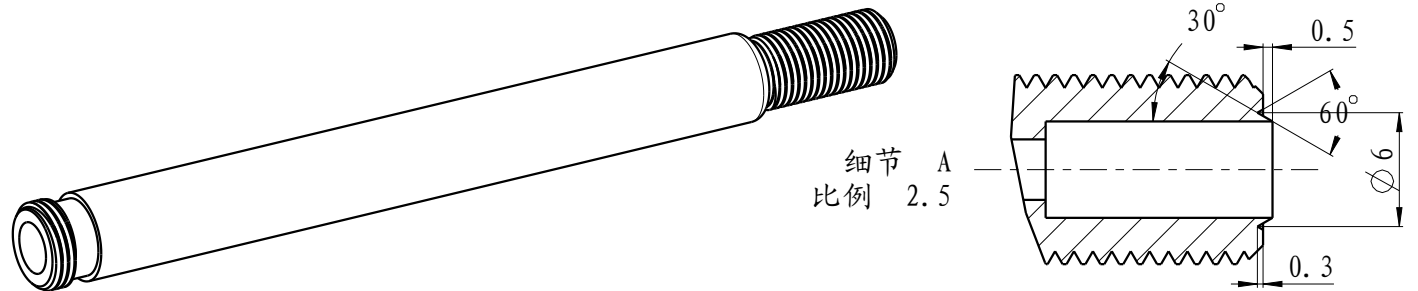
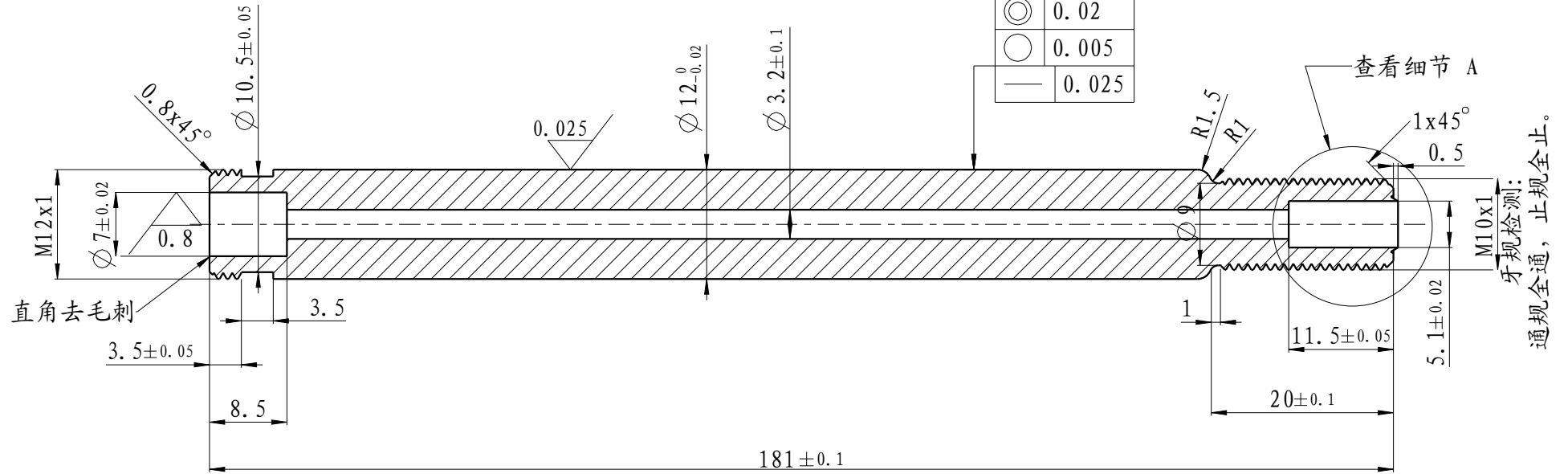

技术要求:

- 1、保证R1.5、产品不得有变形、材质不能有断裂现象;
- 2、内孔不得有锥变形、生锈杂物等缺陷;
- 3、保证表面光洁、无碰伤、锈点、针孔、脱皮、色差等缺陷;
- 4、表面 QPQ , 表面硬度 (0.1kg)HV ≥ 430° , 加工后进行抛光处理。要求表面光洁度0.025。图纸公差为加工后尺寸。中性盐雾试验96H无色差缺陷。
- 5、未注公差取IT11, 内螺纹6H、外螺纹6g。
- 6、未注公差取IT11。

Φ12xΦ3.2-L181-M10x1-20		K1-25021109-12			
45#		零件号/Part no		产品号/Product no	
材料/Material		零件名/Part	空心杆	产品名/Product	空心杆
重量 /Mass	0.1Kg	 广州市雄风气弹簧厂有限公司 XF Gas Spring Factory Co., Ltd.			
数量 /Qty					
设计 /Design					
制图 /Drawing		视角 /View	日期 /Date	单位 /Unit	比例 /Scale
审核 /Check		第一角	2025-02-11	mm	1.3
					页面 /Page
					1/1

生产用图

样品用图

报价用图

签名

日期

A4